



<p>VESNA NOVAK, dipl.ing.arh. URED OVLAŠTENE ARHITEKTICE</p>	<p>Gradevina: KRIŽ na raskrižju Ulica Šamac i Sv. Bone Mjesto: VUKOVAR k.č.br. 3885, k.o. Vukovar Naručitelj: GRAD VUKOVAR</p>	<p>zajednički broj projekta: TD 04-08/2012 lipanj 2012.</p>
---	---	--

<p>KRIŽ na raskrižju Ulica Šamac i Sv. Bone</p>	
--	--

<p>Gradevina:</p> <p>Mjesto:</p> <p>Naručitelj:</p>	<p>KRIŽ na raskrižju Ulica Šamac i Sv. Bone</p> <p>VUKOVAR k.č.br. 3885, k.o. Vukovar</p> <p>GRAD VUKOVAR. Dr. Franje Tuđmana 1 VUKOVAR</p>
--	--

<p>Projektant:</p> <p>Vinkovci, lipanj 2012. god.</p>	<p>Vesna Novak, dipl.ing.arh. Ured ovlaštene arhitekture</p> <p><i>V. Novak</i> Vesna Novak dipl. ing. arh. Ovlaštena arhitektica URED OVLAŠTENE ARHITEKTICE Vinkovci</p>  <p>A1199</p> <p>Odgovorna osoba: Vesna Novak, dipl.ing.arh.</p> <p><i>V. Novak</i> Vesna Novak dipl. ing. arh. Ovlaštena arhitektica URED OVLAŠTENE ARHITEKTICE Vinkovci</p>  <p>A1199</p>
--	---

<p>VESNA NOVAK, dipl.ing.arh. URED OVLAŠTENE ARHITEKTICE</p>	<p>Gradevina: KRIŽ na raskrižju Ulica Šamac i Sv. Bone Mjesto: VUKOVAR k.č.br. 3885, k.o. Vukovar Naručitelj: GRAD VUKOVAR</p>	<p>zajednički broj projekta: TD 04-08/2012 lipanj 2012.</p>
---	--	---

SADRŽAJ:

- **OPĆI PRILOZI**
 - Rješenje o osnivanju Ureda ovlaštenog arhitekta (ujedno i Rješenje o ovlaštenju)
 - Posebni uvjeti zaštite nepokretnog kulturnog dobra

- **ARHITEKTONSKI SNIMAK ZATEČENOG STANJA**

- **IZVEDBENI PROJEKT OBNOVE KRIŽA**



REPUBLIKA HRVATSKA
HRVATSKA KOMORA ARHITEKATA
I INŽENJERA U GRADITELJSTVU

Klasa: UP/I-350-07/00-01/1199
Urbroj: 314-01-00-2
Zagreb, 2000-01-03

Na temelju članka 24. Zakona o Hrvatskoj komori arhitekata i inženjera u graditeljstvu (Narodne novine, broj 47/98) a u svezi s člankom 28. Zakona o gradnji (Narodne novine broj 52/99), rješavajući po zahtjevu koji je podnijela, Vesna Novak, dipl.ing.arh., Vinkovci, Matice Hrvatske 10, za samostalno obavljanje poslova ovlaštenog arhitekta, doneseno je sljedeće

RJEŠENJE

1. U Imenik ovlaštenih arhitekata upisan je Vesna Novak, (JMBG 2205965308219), dipl.ing.arh., Vinkovci, pod rednim brojem 1199, s danom upisa 01.01.1999. godine.
2. Upisom u Imenik ovlaštenih arhitekata, Vesna Novak, dipl.ing.arh. stekla je pravo na samostalno obavljanje poslova u okviru strukovnog naziva "ovlaštenu arhitekt" i pripadajuće mu pravo na obavljanje strukovnih zadataka ovlaštenog arhitekta.
3. Poslovno sjedište Ureda ovlaštenog arhitekta za samostalno obavljanje djelatnosti je u Vinkovcima, Matice Hrvatske 10.
4. Matični broj ureda: 80000304
5. Danom izdavanja ovoga Rješenja ovaj se Ured smatra osnovanim i može započeti s radom.

Obrazloženje

Vesna Novak, dipl.ing.arh. (JMBG 2205965308219), podnijela je Zahtjev za upis u Imenik ovlaštenih arhitekata.

Odbor za upise razreda arhitekata proveo je postupak u povodu dostavljenog Zahtjeva, te je temeljem članka 24. stavka 2. Zakona o Hrvatskoj komori arhitekata i inženjera u graditeljstvu (Narodne novine, broj 47/98), a u svezi sa člankom 5. stavkom 4. i člankom 20. Statuta Hrvatske komore arhitekata i inženjera u graditeljstvu (Narodne novine, broj 40/99), imenovana je upisana u predmetni Imenik.

Upisom u Imenik ovlaštenih arhitekata imenovana je stekla pravo na samostalno obavljanje djelatnosti sukladno članku 28. Zakona o gradnji (Narodne novine broj 52/99), pod uvjetom da nije u radnom odnosu i da će poslove obavljati samostalno u samo jednom uredu.

Na temelju podnesenog Zahtjeva te zakonskih propisa, ocijenjeno je da je udovoljeno svim traženim uvjetima te je riješeno kao u izreci ovoga Rješenja.

Pouka o pravnom lijeku

Protiv ovog Rješenja žalba nije dopuštena, ali se može pokrenuti upravni spor podnošenjem tužbe Upravnom sudu Republike Hrvatske, u roku 30 dana od dana primitka ovog Rješenja.

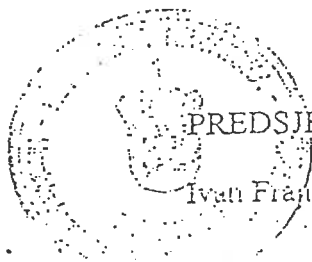
PREDSJEDNIK KOMORE
Ivan Franić, dipl. ing. arh.

Dostaviti:

1. Vesna Novak, Vinkovci, Matice Hrvatske 10
2. Područni ured Porezne uprave Vukovar
Ispostava Vinkovci, Glagoljaška 27, Vinkovci
3. Hrvatski zavod za mirovinsko osiguranje
Vukovar, Radnički dom, II kat, 32 223 Borovo Naselje
4. Hrvatski Zavod za zdravstveno osiguranje
Područni ured Vinkovci, Trg J. Runjanina b.b.
5. U Zbirku isprava Komore
6. Pismohrana Komore



REPUBLIKA HRVATSKA

HRVATSKA KOMORA ARHITEKATA
I INŽENJERA U GRADITELJSTVU

Klasa: UP/I-311-01/09-01/1199
Urbroj: 314-01-09-4
Zagreb, 30. travnja 2009. godine

Na temelju članka 24. Zakona o Hrvatskoj komori arhitekata i inženjera u graditeljstvu (Narodne novine, broj 47/98) a u svezi s člancima 50. i 52. Zakona o gradnji (Narodne novine, broj 175/03 i 100/04), i članka 202. stavka 1. Zakona o općem upravnom postupku (Narodne novine br. 53/91 i 103/96), rješavajući po zahtjevu VESNA NOVAK, dipl.ing.arh., LJUDEVITA GAJA 17A, VINKOVCI, za izmjenu rješenja o osnivanju Ureda za samostalno obavljanje poslova projektiranja i stručnog nadzora, Predsjednik Komore donosi

RJEŠENJE

o izmjeni Rješenja,

Klasa: UP/I-350-07/00-01/1199 , Ur.broj: 314-01-00-2 od 01. ožujka 2000. godine i
Klasa: UP/I-350-07/01-01/1199, Ur.broj: 314-01-01-3 od 03. srpnja 2001. godine

U Rješenjima Klasa: UP/I-350-07/00-01/1199 , Ur.broj: 314-01-00-2 od 01. ožujka 2000. godine i Klasa: UP/I-350-07/01-01/1199, Ur.broj: 314-01-01-3 od 03. srpnja 2001. godine točka 3. dispozitiva Rješenja mijenja se i glasi:

" Poslovno sjedište *Ureda ovlaštene arhitektice VESNA NOVAK za samostalno obavljanje djelatnosti je, VINKOVCI, TRG JOSIPA RUNJANINA 15.*

Točke 1., 2., 4., 5., 6. i 7. dispozitiva osnovnog rješenja ostaju nepromijenjene.

Obrazloženje

VESNA NOVAK, dipl.ing.arh. podnijela je Zahtjev za promjenu Rješenja o otvaranju Ureda ovlaštene arhitektice, Klasa: UP/I-350-07/00-01/1199 , Ur.broj: 314-01-00-2 od 01. ožujka 2000. godine i Klasa: UP/I-350-07/01-01/1199, Ur.broj: 314-01-01-3 od 03. srpnja 2001. godine.

S obzirom na nastup nove okolnosti o promjeni adrese Ureda za samostalno obavljanje poslova projektiranja i stručnog nadzora građenja ovlaštene arhitektice VESNA NOVAK, u Upisniku ureda za samostalno obavljanje poslova projektiranja i /ili stručnog nadzora građenja Hrvatske komore arhitekata i inženjera u graditeljstvu, izmijenjeno je osnovno rješenje u točki 3. dispozitiva rješenja

U svemu ostalome osnovno Rješenje ostaje nepromijenjeno.

Na temelju podnesenog Zahtjeva te zakonskih propisa, ocijenjeno je da je udovoljeno svim traženim uvjetima te je riješeno kao u izreci ovoga rješenja.

Pouka o pravnom lijeku

Protiv ovog rješenja nije dopuštena žalba, ali se može pokrenuti upravni spor tužbom koja se podnosi u roku 30 dana primitka ovog rješenja Upravnom sudu Republike Hrvatske.



Dostaviti:

1. VESNA NOVAK, 32100 VINKOVCI, LJUDEVITA GAJA 17a
2. Područna služba HZMO, Trg J.Runjanina bb, 32 100 VINKOVCI
3. HZZO, Trg J.Runjanina bb, 32 100 VINKOVCI
4. Područni ured Porezne uprave, Glagoljaška 27a, P.P. 115, 32 100 VINKOVCI
5. U Zbirku isprava Komore
6. Pismohrana Komore
7. Povrat potvrde o izvršenoj dostavi uz točke 1. do 4.

VESNA NOVAK, dipl. ing. arh. URED OVLAŠTENE ARHITEKTICE		Građevina: KRIŽ Vukovar, Uti. Šamac, k.č.br.3885, k.o. Vukovar			str. 1 lipanj 2012.g TD 04-08/2012
Br.st.	VRSTA RADA	Jed. mj.	Količina	Jed. cijena (Kn)	UKUPNO (Kn)
	<p>Napomena: u cijenu svih stavki svih radova uključiti sve nužne predradnje i završne radnje, sav rad i materijal, pomoćne elemente, radne skele, podupiranja, osiguranja i sl., dovoze, odvoze, utovare, istovare, lokalni transport do mjesta ugradnje, potrebna ispitivanja i pribavljanja atesta, izradu potrebnih uzoraka i sve drugo do potpune gotovosti pojedine stavke.</p> <p>1. PRIPREMNI RADOVI, DEMONTAŽE, RUŠENJA</p> <p>1. Pažljiva demontaža cijelog križa s transportom u radionicu. Demontažu izvesti u suradnji s restauratorom kamena. U stavku su uključeni svi pomoćni materijali i radovi.</p> <p>2. Uklanjanje postojeće ograde i odvoz na gradsku deponiju.</p> <p>3. Uklanjanje ispucale betonske ploče platoa i prilaza debljine 8-10 cm, s odlaganjem šteta na privremeno gradilišno odlagalište.</p> <p>4. Utovar i odvoz otpadnog materijala sa privremenog gradilišnog odlagališta na gradsku deponiju udaljenu do 7 km. U cijenu stavke uključiti i troškove korištenja i uređenja deponije, te istovar na deponiji.</p>	kompl.	1,00		
		kom	1		
		m2	23,00		
		m3	13,00		
	UKUPNO 1.:				
	2. GRAĐEVINSKI I OBRTNIČKI RADOVI				
	1. Geodetsko iskolčenje staze i platoa.	paušal			
	2. Izrada podložnog sloja šljunka debljine 15 cm za betonsku ploču platoa i prilaza. U cijenu uključiti i zemljani iskop u tlu III. kat. dubine 15 cm, niveliranje, utovar i odvoz na privremeno gradilišno odlagalište.	m3	3,50		
	3. Izrada betonske podne ploče platoa i prilazne staze s ceste debljine 10 cm, betonom C16/20, u običnoj oplati. Armirati čeličnom armaturnom mrežom Q131.				
	Stavka obuhvaća razastiranje i sav potreban materijal i alat za ugradnju.	m2	23,00		



GRAD VUKOVAR

PRIMLJENO: 27.12.2011./16477 Baf

REPUBLIKA HRVATSKA
MINISTARSTVO KULTURE
Uprava za zaštitu kulturne baštine
Konzervatorski odjel u Vukovaru
32000 Vukovar, Olajnica 19, p.p. 4
Tel. 032/443 203 fax. 032/443-199

GRAD VUKOVAR

Upravni odjel za uređenje grada,
upravljanje gradskom imovinom,
komunalno gospodarstvo i zaštitu okoliša
Dr. F. Tuđmana 1, 32000 VUKOVAR

Klasa: 612-08/11-23/ 3350
Ur.broj: 532-04-22/5-11-3
Vukovar, 19. 12. 2011.

Predmet: Obnova križa na raskrižju Ul Šamca i Sv. Bone u Vukovaru, na k.č. br. 3885 k.o. Vukovar
- posebni uvjeti, daju se

Povodom Vašeg pismenog zahtjeva, na temelju članka 60. u vezi s člankom 6. stavkom 1. točka 9. Zakona o zaštiti i očuvanju kulturnih dobara (NN 69/99, 151/03, 157/03, 87/09, 88/10 i 61/11) utvrđujemo sljedeće:

POSEBNE UVJETE ZAŠTITE NEPOKRETNOG KULTURNOG DOBRA:

- Križ je potrebno obnoviti u izvornom obliku prema sačuvanim ostacima i prema starim fotografijama.
- Dokumentirati zatečeno stanje detaljnim opisom, fotografijama i arhitektonskim snimkom u CAD-tehnici na razini mjerila 1:50 s nacrtima situacije, tlocrtom i najmanje dva karakteristična pogleda.
- Restaurirati izvorne dijelove a nedostajuće rekonstruirati prema izvorniku.
- Završnu obradu i ton obojenja svih elemenata odredit će konzervatorski odjel.
- Potrebno je izraditi projekt obnove s detaljnim troškovnikom i osnovnim nacrtima na razini mjerila 1:50 s detaljima u odgovarajućem mjerilu.
- U svim fazama planiranja, projektiranja i izvođenja radova potrebne su konzultacije s Konzervatorskim odjelom.

Predmetna lokacija nalazi se u sklopu registrirane Kulturno-povijesne cjeline grada Vukovara, upisane u Registar kulturnih dobara RH - Listu zaštićenih kulturnih dobara, pod oznakom Z-1734.

S obzirom na naprijed utvrđenu činjenicu, građevinski radovi ili bilo kakve druge radnje koje mogu prouzročiti promjene na kulturnom dobru, mogu se poduzimati i izvoditi samo na osnovu prethodnog odobrenja Konzervatorskog odjela.

Uz pismeni zahtjev za izdavanje prethodnog odobrenja ovog Konzervatorskog odjela, potrebno je priložiti dva primjerka izvedbenog projekta obnove križa s detaljnim troškovničkim opisima.

Stručni suradnik
Andrija Čavar

Pročelnica

Zdenka Predrijevac, dipl.inž.građ.



Dostaviti:

1. Naslovu
2. Dokumentacija, ovdje
3. Pismohrana, ovdje

VESNA NOVAK, dipl.ing.arh.
URED OVLAŠTENE
ARHITEKTICE

Gradevina:
KRIŽ
na raskrižju Ulica Šamac i Sv. Bone
Mjesto:
VUKOVAR
k.č.br. 3885, k.o. Vukovar
Naručitelj:
GRAD VUKOVAR

zajednički broj
projekta:
TD 04-08/2012
lipanj 2012.

ARHITEKTONSKI
SNIMAK ZATEČENOG
STANJA

Gradevina: KRIŽ
na raskrižju Ulica Šamac i Sv. Bone

Mjesto: VUKOVAR
k.č.br. 3885, k.o. Vukovar

Naručitelj: GRAD VUKOVAR
Dr. Franje Tuđmana 1
VUKOVAR

Projektant: Vesna Novak, dipl.ing.arh.
Ured ovlaštene arhitektice

V. Novak
Vesna Novak
dipl. ing. arh.
Ovlaštena arhitektica
URED OVLAŠTENE
ARHITEKTICE
Vinkovci

A1199

Vinkovci, lipanj 2012.

**VESNA NOVAK, dipl.ing.arh.
URED OVLAŠTENE
ARHITEKTICE**

Građevina:
KRIŽ
na raskrižju Ulica Šamac i Sv. Bone
Mjesto:
VUKOVAR
k.č.br. 3885, k.o. Vukovar
Naručitelj:
GRAD VUKOVAR

**zajednički broj
projekta:**
TD 04-08/2012
lipanj 2012.

ARHITEKTONSKI SNIMAK ZATEČENOG STANJA

SADRŽAJ:

- **OPĆI PRILOZI**

- Izjava o imenovanju projektanta

- **TEHNIČKI DIO**

1. Opis

2. Grafički prilozi i fotografije

- Situacija M 1:500 01.

- Tlocrt i pogledi M 1:20 02.

Temeljem Zakona o prostornom uređenju i gradnji (NN 76/07, 38/09, 55/11, 90/11, 50/12, 55/12)
daje se

IZJAVA O IMENOVANJU PROJEKTANTA

kojim se Vesna Novak, dipl. ing. arh. imenuje projektantom

pri izradi Arhitektonskog snimka zatečenog stanja KRIŽA na raskrižju Ulica Šamac i Sv. Bone,
u Vukovaru,
k.č. br. 3885, k.o. Vukovar.

Naručitelj

Vinkovci, lipanj 2012.

VESNA NOVAK, dipl.ing.arh. URED OVLAŠTENE ARHITEKTICE	Gradevina: KRIŽ na raskrižju Ulica Šamac i Sv. Bone Mjesto: VUKOVAR k.č.br. 3885, k.o. Vukovar Naručitelj: GRAD VUKOVAR	zajednički broj projekta: TD 04-08/2012 lipanj 2012.
--	---	---

1. Opis

Ovaj projekt izrađen je na zahtjev i prema projektom zadatku Grada Vukovara, kao Naručitelja, te prema Posebnim uvjetima zaštite Konzervatorskog odjela u Vukovaru. Planirani zahvat dio je gradskog projekta sanacije i obnove križeva i kapelica u gradu Vukovaru. Predmetna lokacija nalazi se u sklopu registrirane Kulturno-povijesne cjeline grada Vukovara, upisane u Registar kulturnih dobara RH-Listu zaštićenih kulturnih dobara, pod oznakom Z-1734.

OPIS ZATEČENOG STANJA

Križ je smješten na javnoj površini na raskrižju Ulica Šamac i Sv. Bone, na k.č. br. 3885. Ne postoje podaci o točnoj godini izgradnje (vjerojatno je iz razdoblja historicizma od 1850.-1910. god.).

Tijekom Domovinskog rata križ je znatno oštećen, ali je sačuvan u izvornom obliku. Nije obnavljan niti održavan.

Križ je izrađen od kamena pješčenjaka (kao bihacit, travertin i sl.), dimenzija 105x220 cm, presjeka krakova 22x22 cm, a sastavljen je iz četiri dijela. Postament se sastoji od četiri monolitna bloka ukupne visine 180 cm, tlocrtnih je dimenzija 104x80 cm. Ukupna visina cijelog križa od platoa iznosi 400 cm. Korpus je metalni, lijevan u plitkom reljefu.

Križ je smješten na platou dimenzija 280x280 cm visine 40-50 cm od okolnog terena, a do njega vodi prilazna staza u tri visine. Staza je presvučena slojem betona debljine 5-8 cm, ispod kojega se naziru tragovi izvorne dersane opeke. Betonske ploče su ispucale. Plato je ograđen jednostavnom ogradom.

Križ i postolje imaju brojna površinska oštećenja, što od ratnih djelovanja, što od neodržavanja. Vidljiv je visoki stupanj erozije kamena, najviše na samom križu, koji je ranije bio krpan žbukom i betonom s dodanom armaturom.

Vinkovci, lipanj 2012.

Projektant:
Vesna Novak, dipl.ing.arh.

Vesna Novak
 Vesna Novak
 Ured ovlaštene
 arhitekture
 Vukovar

[Stamp]
 A1199



VESNA NOVAK, dipl.ing.arh. URED OVLAŠTENE ARHITEKTICE	Gradevina: KRIŽ na raskrižju Ulica Šamac i Sv. Bone Mjesto: VUKOVAR k.č.br. 3885, k.o. Vukovar Naručitelj: GRAD VUKOVAR	zajednički broj projekta: TD 04-08/2012 lipanj 2012.
--	---	---

2. Grafički prilozi i fotografije

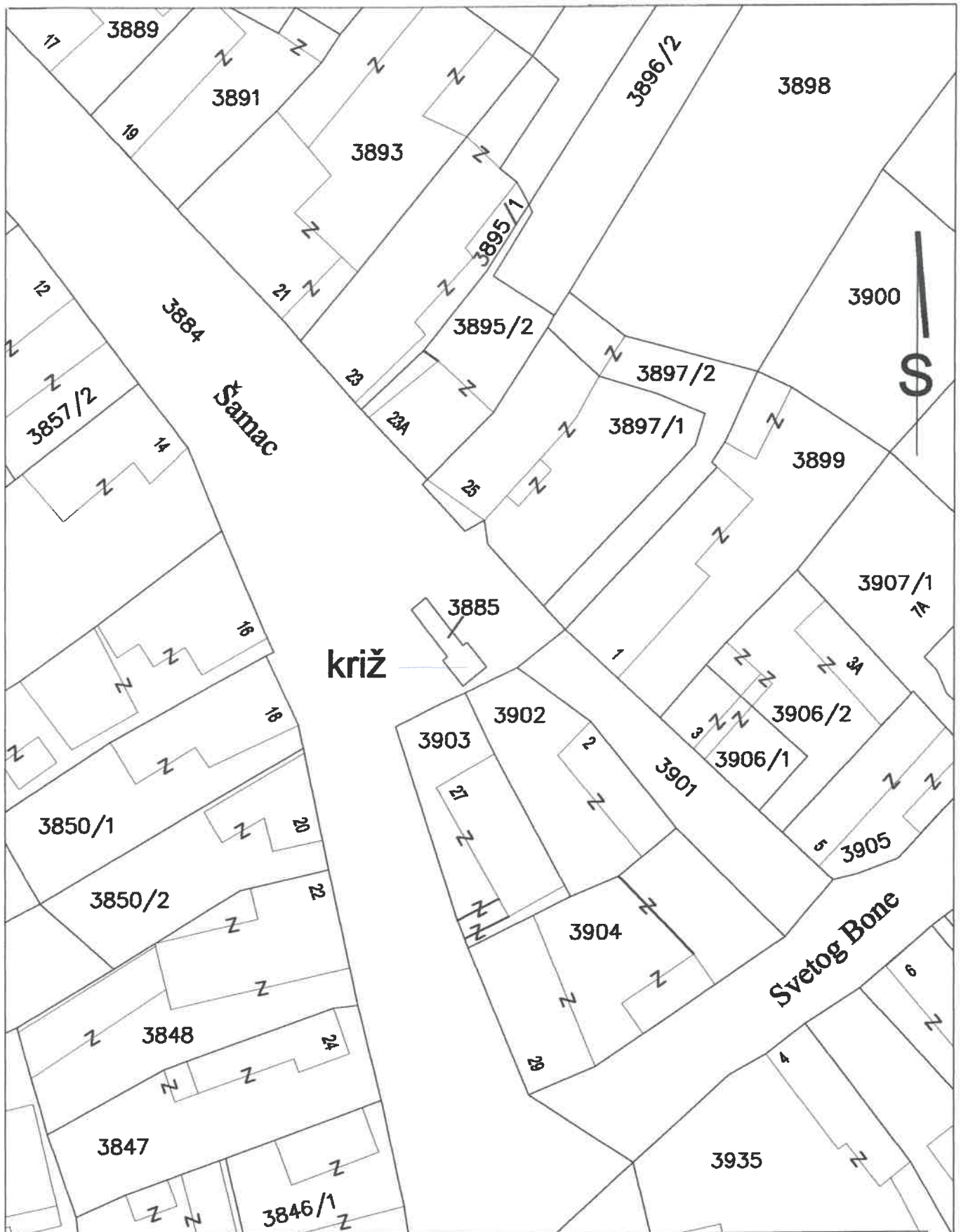

VESNA NOVAK, dipl.ing.arh. URED OVLAŠTENE ARHITEKTICE		PROJEKTANT	VESNA NOVAK, dipl.ing.arh. dipl.ing.arh. Ovlaštena arhitektica URED OVLAŠTENE ARHITEKTICE Vinkovci		
GRADEVINA	KRIŽ na raskrižju Ulica Šamac i sv. Bone	CRTEŽ	SITUACIJA		
MJESTO	VUKOVAR k.č. br. 3885, k.o. Vukovar	TD	DATUM	MJERILO	LIST
NARUČITELJ	GRAD VUKOVAR	04-08/2012	lipanj 2012.	1:500	01.

PRESJEK 1-1

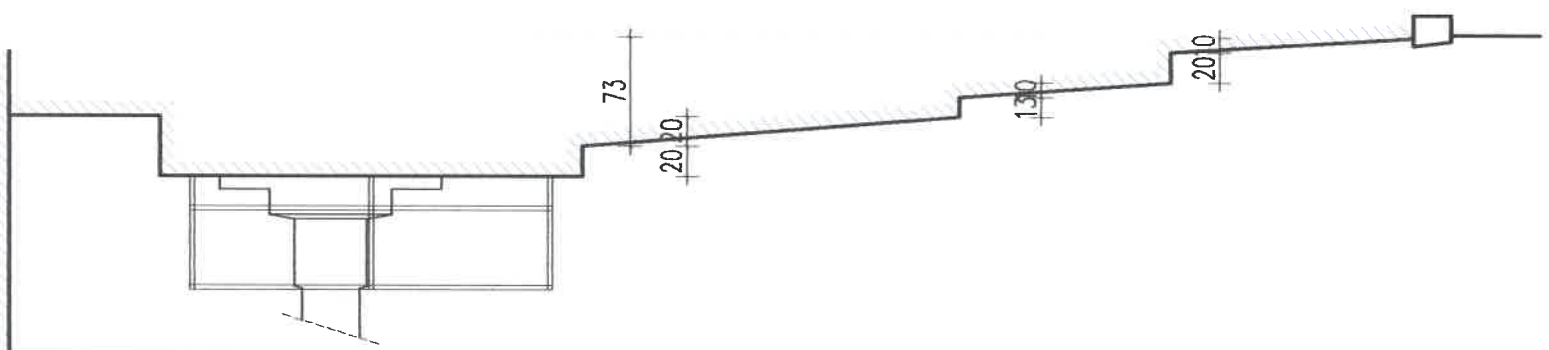

zatečeno stanje

TLOCRT

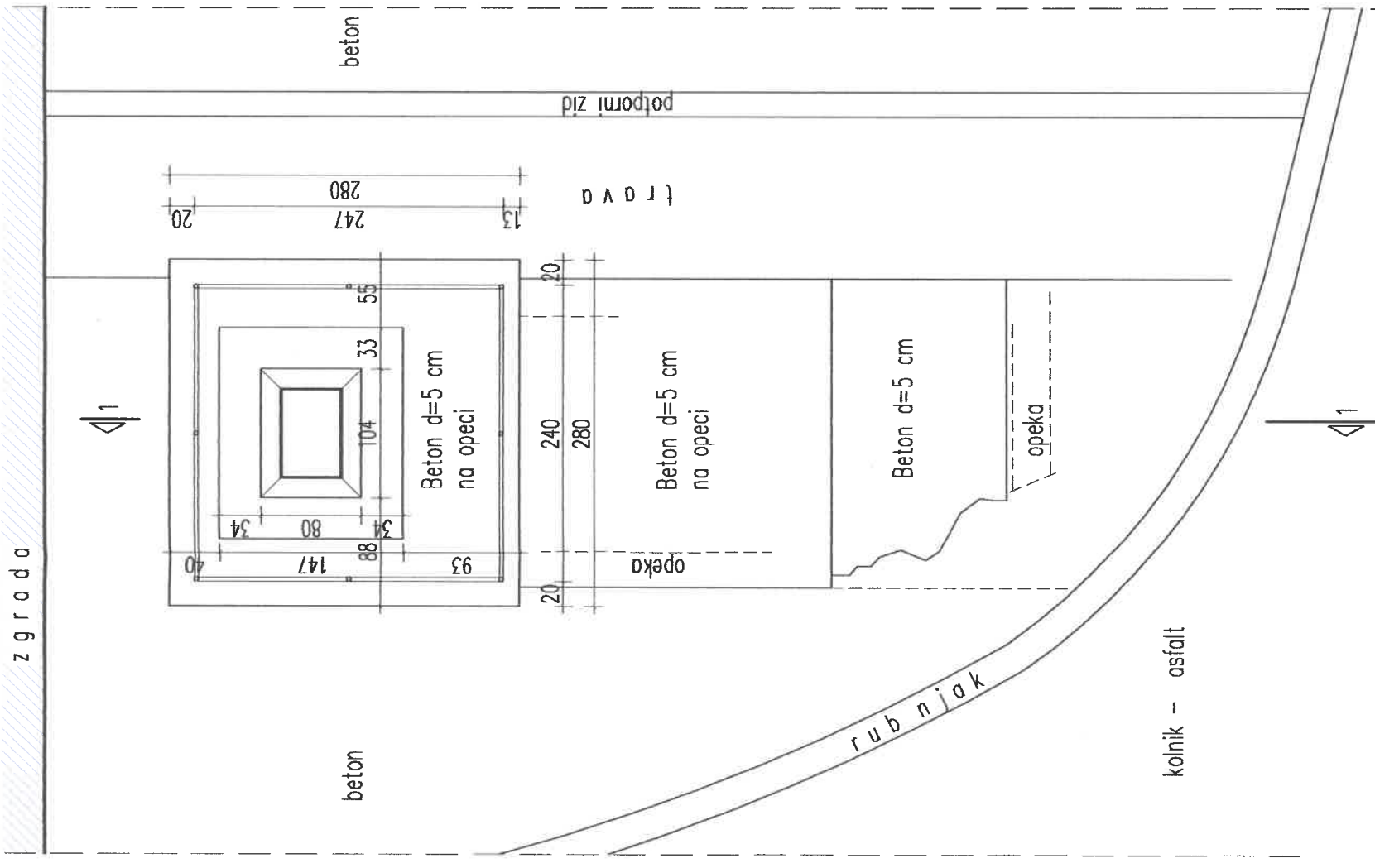

ново stanje

TLOCRT

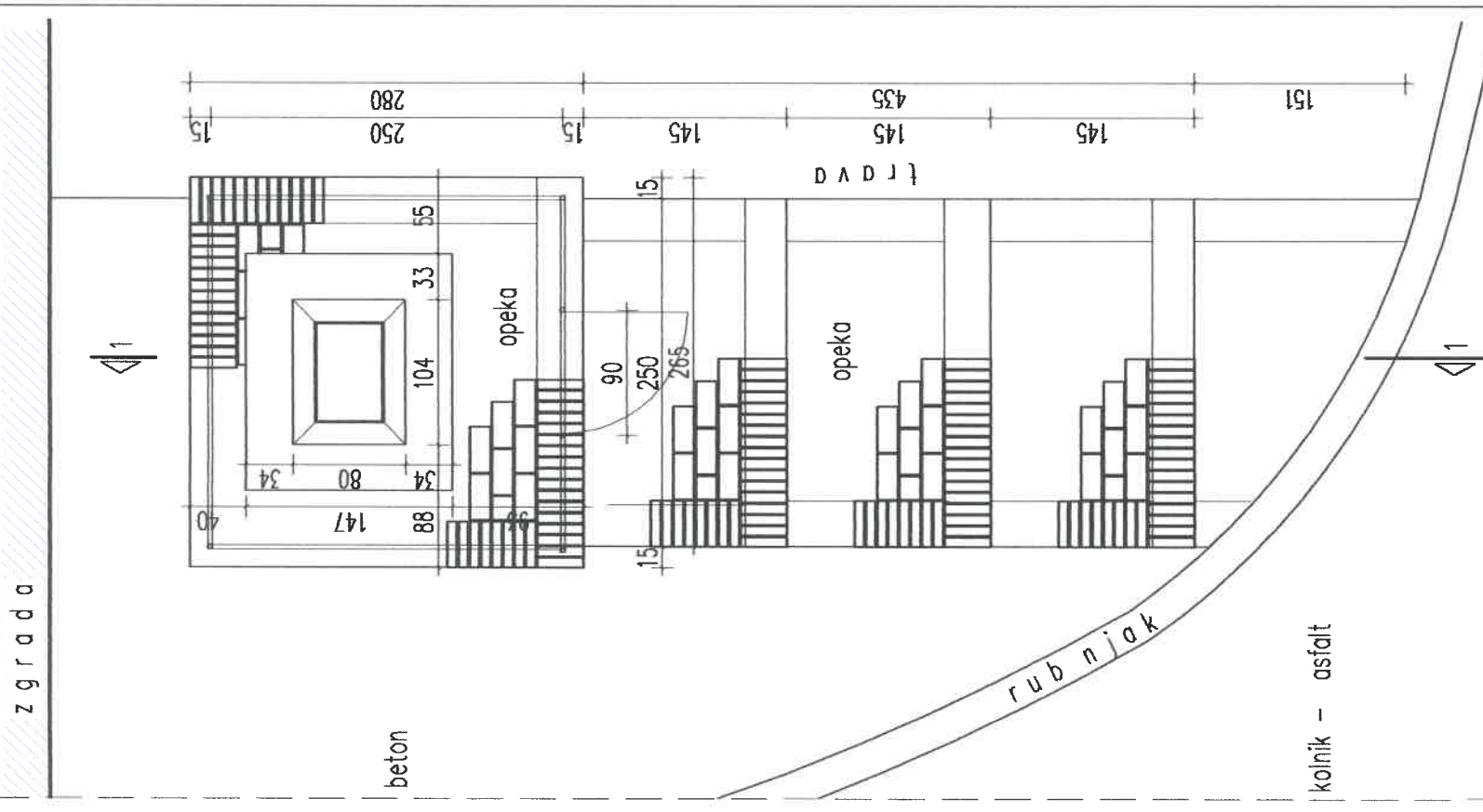

PRESJEK 1-1

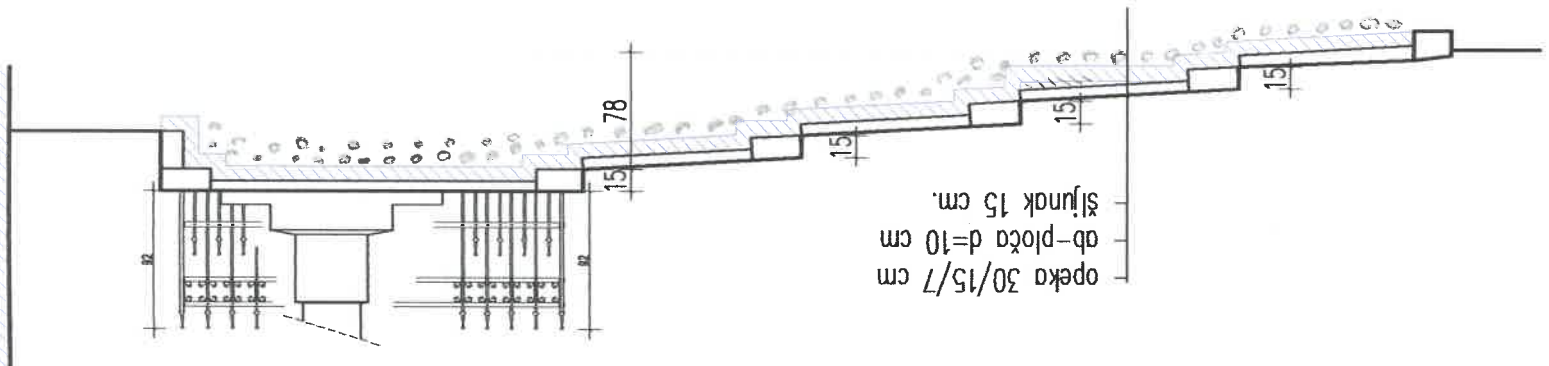

VESNA NOVAK, dipl.ing.arh.		PROJEKTANT		VESNA NOVAK, dipl.ing.arh.	
URED OVLAŠTENE ARHITEKTICE		CRTEŽ		UREĐENJE OKOLIŠA ZATEČENO I NOVO STANJE	
GRADEVINA	KRIŽ na raskrižju Ulica Šomac i Sv. Bone	UREĐENJE OKOLIŠA	AT199	MJERILO	1:50
MJESTO	VUKOVAR k.č. br. 3885, k.o. Vukovar	ZATEČENO I NOVO STANJE	TD	DATUM	ipanj 2012.
NARUČITELJ	GRAD VUKOVAR	TD	04-08/2012	LIST	03.

VESNA NOVAK, dipl.ing.arh.
URED OVLAŠTENE
ARHITEKTICE

Gradevina:
KRIŽ
na raskrižju Ulica Šamac i Sv. Bone
Mjesto:
VUKOVAR
k.č.br. 3885, k.o. Vukovar
Naručitelj:
GRAD VUKOVAR

zajednički broj
projekta:
TD 04-08/2012
lipanj 2012.



ULICA SVETOGA BONE
LOKACIJA KRIŽA

VESNA NOVAK, dipl.ing.arh.
URED OVLAŠTENE
ARHITEKTICE

Gradevina:
KRIŽ
na raskrižju Ulica Šamac i Sv. Bone
Mjesto:
VUKOVAR
k.č.br. 3885, k.o. Vukovar
Naručitelj:
GRAD VUKOVAR

zajednički broj
projekta:
TD 04-08/2012
lipanj 2012.

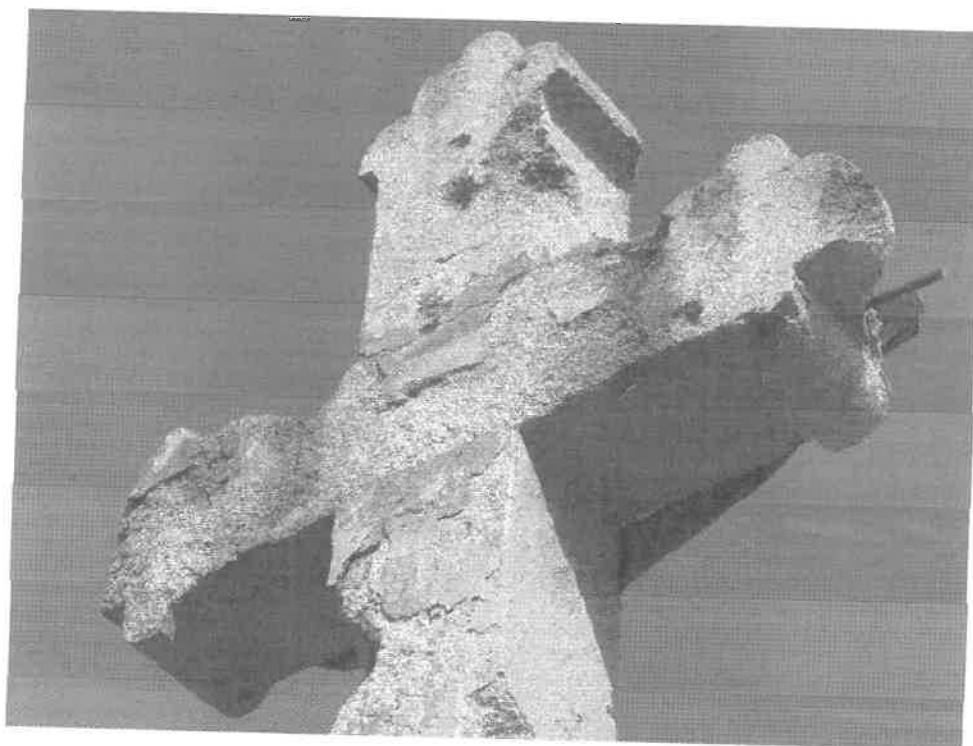

VESNA NOVAK, dipl.ing.arh.
URED OVLAŠTENE
ARHITEKTICE

Gradevina:
KRIŽ
na raskrižju Ulica Šamac i Sv. Bone
Mjesto:
VUKOVAR
k.č.br. 3885, k.o. Vukovar
Naručitelj:
GRAD VUKOVAR

zajednički broj
projekta:
TD 04-08/2012
lipanj 2012.



**VESNA NOVAK, dipl.ing.arh.
URED OVLAŠTENE
ARHITEKTICE**

Građevina:
KRIŽ
na raskrižju Ulica Šamac i Sv. Bone
Mjesto:
VUKOVAR
k.č.br. 3885, k.o. Vukovar
Naručitelj:
GRAD VUKOVAR

**zajednički broj
projekta:**
TD 04-08/2012
lipanj 2012.

**IZVEDBENI PROJEKT
OBNOVE KRIŽA**

Građevina: KRIŽ
na raskrižju Ulica Šamac i Sv. Bone

Mjesto: VUKOVAR
k.č.br. 3885, k.o. Vukovar

Naručitelj: GRAD VUKOVAR
Dr. Franje Tuđmana 1
VUKOVAR

Projektant: Vesna Novak, dipl.ing.arh.
Ured ovlaštene arhitekture

Vesna Novak
dipl. ing. 
Ovlaštena arhitektica
URED OVLAŠTENE
ARHITEKTICE
Vinkovci



A1199

Vinkovci, lipanj 2012.

VESNA NOVAK, dipl.ing.arh.
URED OVLAŠTENE
ARHITEKTICE

Gradevina:
KRIŽ
na raskrižju Ulica Šamac i Sv. Bone
Mjesto:
VUKOVAR
k.č.br. 3885, k.o. Vukovar
Naručitelj:
GRAD VUKOVAR

zajednički broj
projekta:
TD 04-08/2012
lipanj 2012.

IZVEDBENI PROJEKT OBNOVE KRIŽA

SADRŽAJ:

- **OPĆI PRILOZI**

- Izjava o imenovanju projektanta

- **TEHNIČKI DIO**

1. Opis zahvata

2. Troškovnik radova

3. Grafički prilozi

- Situacija	M 1:500	01.
- Tlocrt i pogledi	M 1:20	02.
- Uređenje okoliša-zatečeno i novo stanje	M 1:50	03.
- Detalj kovane željezne ograde	M 1:5	04.

Temeljem Zakona o prostornom uređenju i gradnji (NN 76/07, 38/09, 55/11, 90/11, 50/12, 55/12)
daje se

IZJAVA O IMENOVANJU PROJEKTANTA

kojim se Vesna Novak, dipl. ing. arh. imenuje projektantom
pri izradi Izvedbenog projekta obnove križa na raskrižju Ulica Šamac i sv. Bone,
u Vukovaru,
k.č. br. 3885, k.o. Vukovar.

Naručitelj

Vinkovci, lipanj 2012.

<p>VESNA NOVAK, dipl.ing.arh. URED OVLAŠTENE ARHITEKTICE</p>	<p>Građevina: KRIŽ na raskrižju Ulica Šamac i Sv. Bone Mjesto: VUKOVAR k.č.br. 3885, k.o. Vukovar Naručitelj: GRAD VUKOVAR</p>	<p>zajednički broj projekta: TD 04-08/2012 lipanj 2012.</p>
---	--	--

1. Opis zahvata

Ovaj projekt izrađen je na zahtjev i prema projektnom zadatku Grada Vukovara, kao Naručitelja, te prema Posebnim uvjetima zaštite Konzervatorskog odjela u Vukovaru. Planirani zahvat dio je gradskog projekta sanacije i obnove križeva i kapelica u gradu Vukovaru. Predmetna lokacija nalazi se u sklopu registrirane Kulturno-povijesne cjeline grada Vukovara, upisane u Registar kulturnih dobara RH-Listu zaštićenih kulturnih dobara, pod oznakom Z-1734. Navedenim konzervatorskim uvjetima određena je obnova križa u izvornom obliku, prema sačuvanim ostacima i prema starim fotografijama.

OPIS PREDVIĐENIH RADOVA

Demontirati ogradu i obiti kompletnu betonsku ploču platoa i prilazne staze. Zbog vrlo velikih oštećenja, predviđa se kompletna faksimilna rekonstrukcija križa dok se postolje restaurira.

Kamene dijelove potrebno je očistiti minivošem ili visokotlačnim čistačem s mekanim vrtložnim mlazom, konsolidirati, sanirati oštećenja umjetnim kamenom i kamenom. Korpus od lijevanog željeza potrebno je restaurirati (stražiti/sondirati bojane slojeve, bravarski popraviti, skinuti sve postojeće slojeve boje i završno zaštititi antikorozivnim premazom u dva sloja i dva tona, prema rezultatima istraživanja).

Sve stare i nove dijelove potrebno je tonski ujednačiti, te zaštititi protiv smrzavanja - hidrofobirati vodenastom dubinskom podlogom za kamen.

Kovanu željeznu ogradu je potrebno izvesti prema shemi izrađenoj prema komparativnim povijesnim primjerima, i završno zaštititi antikorozivnim premazom (kao Hammerite) u tamnosivom antracit-tonu kovanog željeza.

Ispucalu betonsku ploču platoa i prilaza s ceste ukloniti, izvesti nove u opločenju opekom starog formata, te završno dersati i zaštititi protiv upijanja vode. Opeka se polaže u mortu, na podložnu aploču debljine 10 cm.

Nakon završetka radova okolni teren je potrebno sanirati u postojećem obliku.

Prije ugradbe, potrebno je dobiti suglasnost projektanta i Konzervatorskog odjela za sve materijale i radove, u vidu uzoraka.

Kamenarske radove obavljaju isključivo restauratori kamena s licencom Ministarstva kulture.

Vinkovci, lipanj 2012.

Projektant:
Vesna Novak, dipl.ing.arh.

V. Novak

Vesna Novak
dipl. ing. arh.
Ovlaštena arhitektica



URED OVLAŠTENE
ARHITEKTICE

VINKOVCI, Trg J. Runjanina 15 tel/fax 032/332 880, mob 095 906-1001 e-mail: vesna.novak@vk.t-com.hr

VESNA NOVAK, dipl.ing.arh. URED OVLAŠTENE ARHITEKTICE	Građevina: KRIŽ na raskrižju Ulica Šamac i Sv. Bone Mjesto: VUKOVAR k.č.br. 3885, k.o. Vukovar Naručitelj: GRAD VUKOVAR	zajednički broj projekta: TD 04-08/2012 lipanj 2012.
--	---	---

2. Troškovnik radova

VESNA NOVAK, dipl. ing. arh. URED OVLAŠTENE ARHITEKTICE		Građevina: KRIŽ Vukovar, Ul. Šarnac, k.č.br.3885, k.o. Vukovar			str. 2 lipanj 2012.g TD 04-08/2012
Br.st.	VRSTA RADA	Jed. mj.	Količina	Jed. cijena (Kn)	UKUPNO (Kn)
4.	Planiranje i zatavljenje okolnog terena nakon radova. Sjetva travne smjese na isplaniranu površinu 5 dkg/m ² . Ježenje i valjanje, te jednokratno zalijevanje. Zasijavanje travnom smjesom.	m2	20,00		
5.	Zidanje platoa punom opekom starog formata 31x15x7 cm u produžnom mortu (M=50) 1:3:9 na armiranobetonskoj podložnoj ploči. U cijenu su uključene vrijednosti svih radova i materijala. Polaganje opeke izvesti prema shemi danoj u nacrtima. Upotrijebiti novu ili rabljenu opeku koju je prethodno potrebno pjeskariti.	m2	23,00		
6.	Završna obrada zidanog dijela platoa dersanjem u produžnom mortu 1:3:9. i zaštita dugotrajnim srestvom protiv izbijanja soli i smrzavanja.	m2	30,00		
7.	Dobava materijala, izrada i montaža kovane ograde od punih željeznih profila 26/26, 2x25/5 i fi 15 mm. Ograda je visine 92 cm, s četiri strane dužine 250 cm, s jednokrnlnim vratima u prednjoj strani ograde. Ogradu izvesti prema komparativnim povijesnom primjerima, o čemu će podatke dati Konzervatorski odjel. Ogradu završno zaštititi antikorozivnim premazom (kao Hammerite) u dva sloja, u tamnosivom antracit-tonu kovanog željeza.	kompl.	1,00		
UKUPNO 2.:					
3.	RESTAURATORSKI RADOVI Restauratorske radove obavljaju restauratori kamena s iskustvom na sličnim poslovima ili s licencom Ministarstva kulture.				
1.	Čišćenje postojećih kamenih elemenata visokotlačnim čistačem s mekanim vrtložnim mlazom. Obiti „zakrpe“ od morta. Stupanj čišćenja se mora izvesti prema probnoj površini.	kompl.	1		
2.	Konsolidacija (učvršćivanje) postojećih kamenih elemenata natapanjem kemijskim sredstvom.	kompl.	1		

VESNA NOVAK, dipl. ing. arh.
URED OVLAŠTENE ARHITEKTICE

Građevina:
KRIŽ
Vukovar, Ul. Šamac,
k.č.br.3885, k.o. Vukovar

str. 3
lipanj 2012.g
TD 04-08/2012

Br.st.

VRSTA RADA

Jed. mj.

Količina

Jed. cijena
(Kn)

UKUPNO (Kn)

3. Sanacija površinskih oštećenja postojećih kamenih dijelova, zapunjavanjem manjih oštećenja masom od umjetnog kamena, a na mjestima većih oštećenja isijecanjem i umetanjem novih dijelova (tašeliranjem). Tonsko usklađivanje restauriranih površina sa originalnim dijelovima.

kompl

1

4. Dobava materijala, izrada i montaža novog križa od pješčenjaka (kao bihacit i, travertin sl.), dimenzija 105x220 cm, presjeka krakova 22x22 cm, sastavljenog od 3 dijela.
U cijenu stavke uključiti i dovoz i montažu i postolja križa.

kom

1

5. Spajanje kamenih dijelova sidrima od nehrđajućeg čelika. Obračun po predvidivom broju lomova/spojeva.

kom

9

6. Zaštita svih novih i starih kamenih dijelova protiv smrzavanja - hidrofobiranje vodenastom dubinskom podlogom za kamen.

kompl.

1

7. Restauracija korpusa od lijevanog željeza u svemu prema izvornom/postojećem stanju.
Stavka obuhvaća istraživanje/sondiranje bojanih slojeva, bravarski popravak, skidanje postojećih slojeva boje i završnu zaštitu antikorozivnim premazom u dva sloja i dva tona, prema rezultatima istraživanja.

kompl.

1

UKUPNO 3.:

	VESNA NOVAK, dipl. ing. arh. URED OVLAŠTENE ARHITEKTICE	Građevina: KRIŽ Vukovar, Ul. Šamac, k.č.br.3885, k.o. Vukovar			str. 4 lipanj 2012.g TD 04-08/2012
Br.st.	VRSTA RADA	Jed. mj.	Količina	Jed. cijena (Kn)	UKUPNO (Kn)
	REKAPITULACIJA 1. PRIPREMNI RADOVI, DEMONTAŽE, RUŠENJA 2. GRAĐEVINSKI I OBRITNIČKI RADOVI 3. RESTAURATORSKI RADOVI				
	SVEUKUPNO :				

VESNA NOVAK, dipl.ing.arh. URED OVLAŠTENE ARHITEKTICE	Gradevina: KRIŽ na raskrižju Ulica Šamac i Sv. Bone Mjesto: VUKOVAR k.č.br. 3885, k.o. Vukovar Naručitelj: GRAD VUKOVAR	zajednički broj projekta: TD 04-08/2012 lipanj 2012.
--	---	--

3. Grafički prilozi

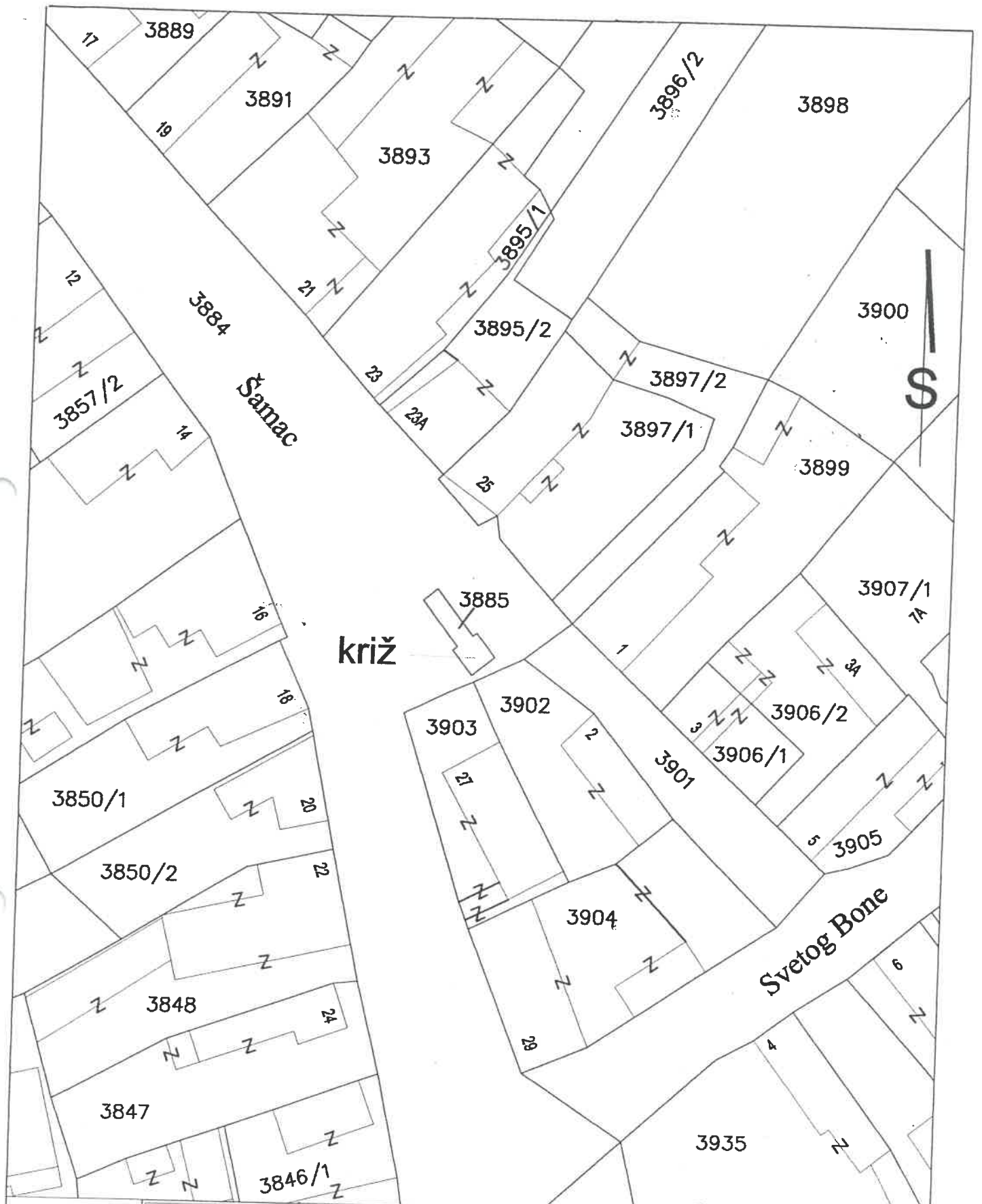

VESNA NOVAK, dipl.ing.arh. URED OVLAŠTENE ARHITEKTICE		PROJEKTANT	VESNA NOVAK, dipl.ing.arh. Vesna Novak dipl. ing. arh. Ovlaštena arhitektica URED OVLAŠTENE ARHITEKTICE Vinkovci		
GRADEVINA	KRIŽ na raskrižju Ulica Šamac i sv. Bone	CRTEŽ	SITUACIJA		
MJESTO	VUKOVAR k.č. br. 3885, k.o. Vukovar		TD	DATUM	MJERILO
NARUČITELJ	GRAD VUKOVAR	04-08/2012	lipanj 2012.	1:500	01.



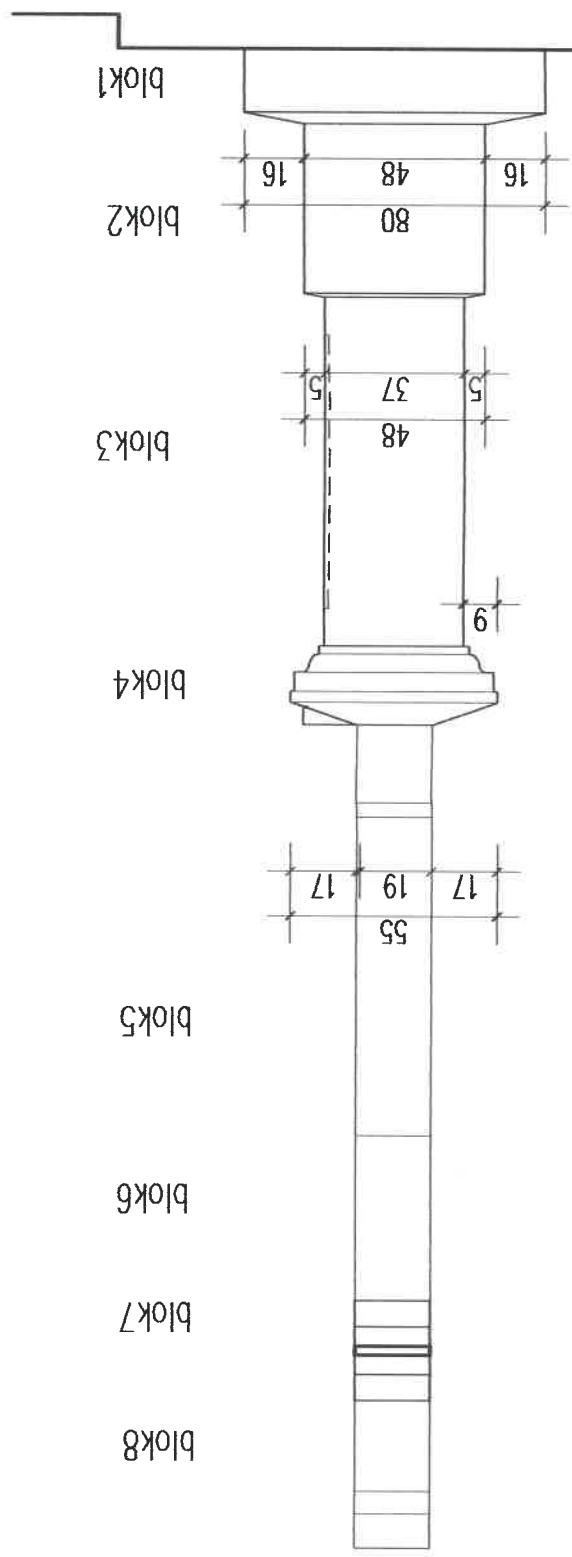
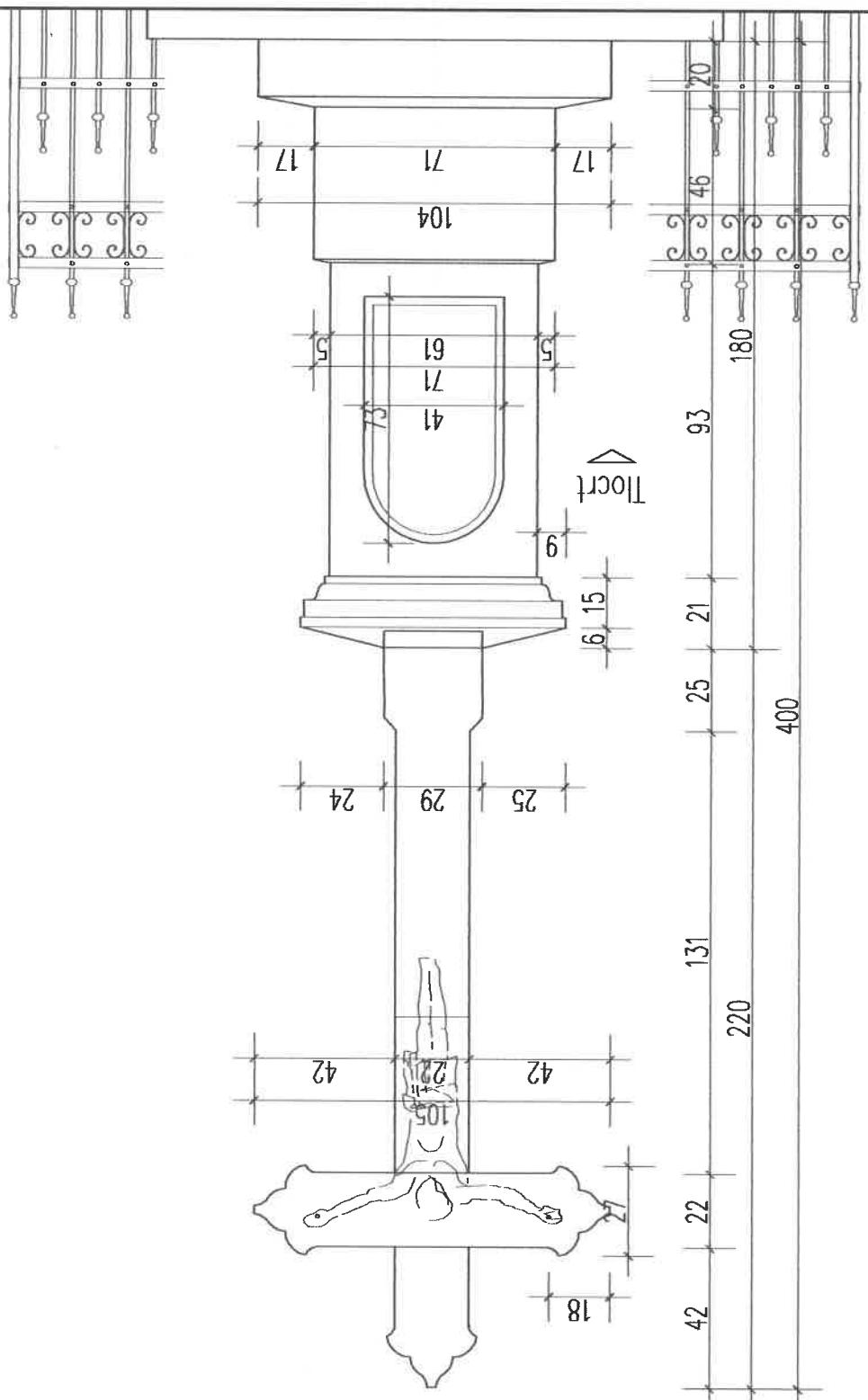
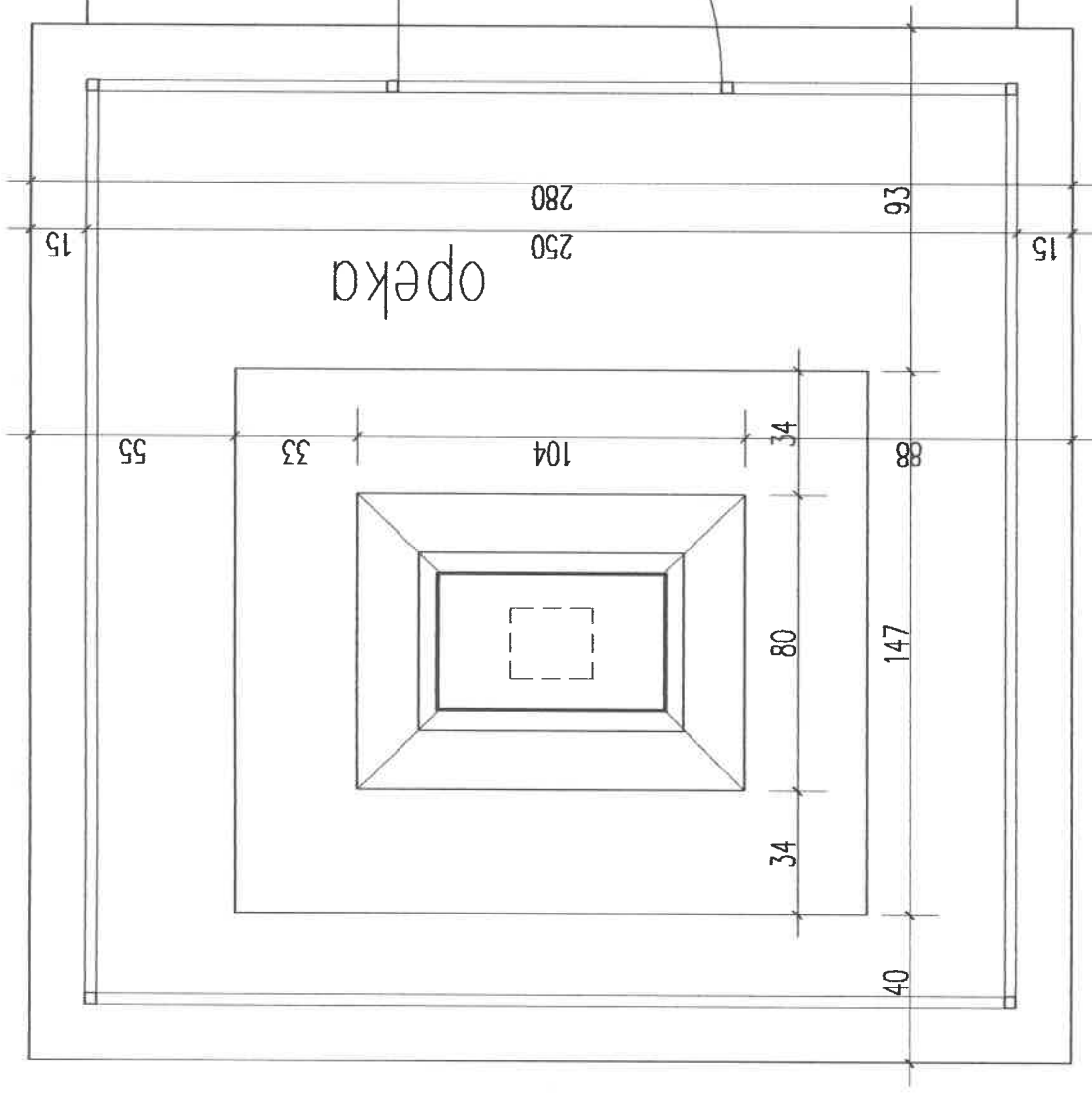

VESNA NOVAK, dipl.ing.arh.		VESNA NOVAK, dipl.ing.arh.	
UREĐ OVLASŠTENE ARHITEKTICE		PROJEKTANT	
GRADEVINA	KRIŽ na raskrižju Ulica Šamac i Sv. Bone	VESNA NOVAK, dipl.ing.arh.	
MJESTO	VUKOVAR k.č. br. 3885, k.o. Vukovar	Vesna Novak dipl.ing.arh. Ovlaštena arhitektica UREĐ OVLASŠTENE ARHITEKTICE Vinkovci	
NARUČITELJ	GRAD VUKOVAR	CRTEŽ	TLOCRT I POGLEDI
		TD	AT199
		DATUM	MJERILO
		04-08/2012	1:20
		lipanj 2012.	LIST
			02.

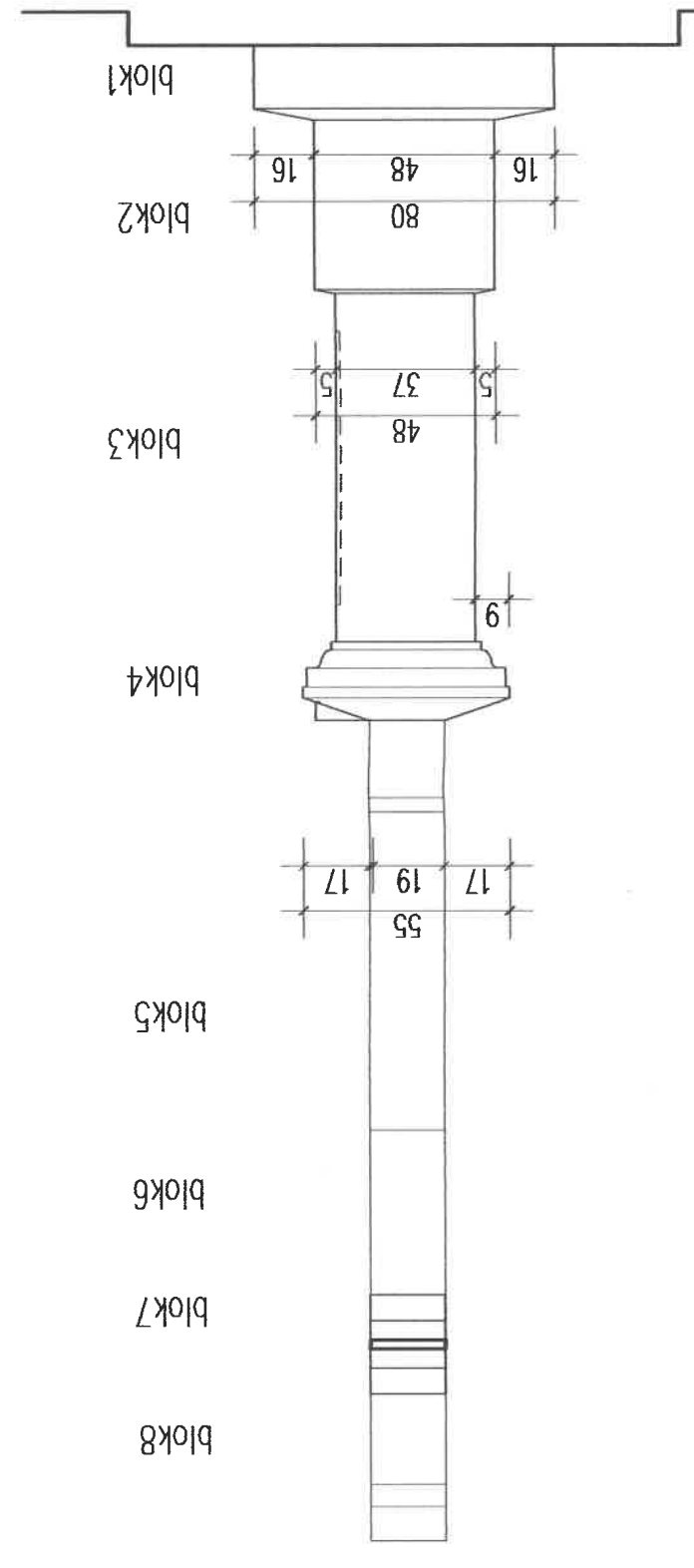
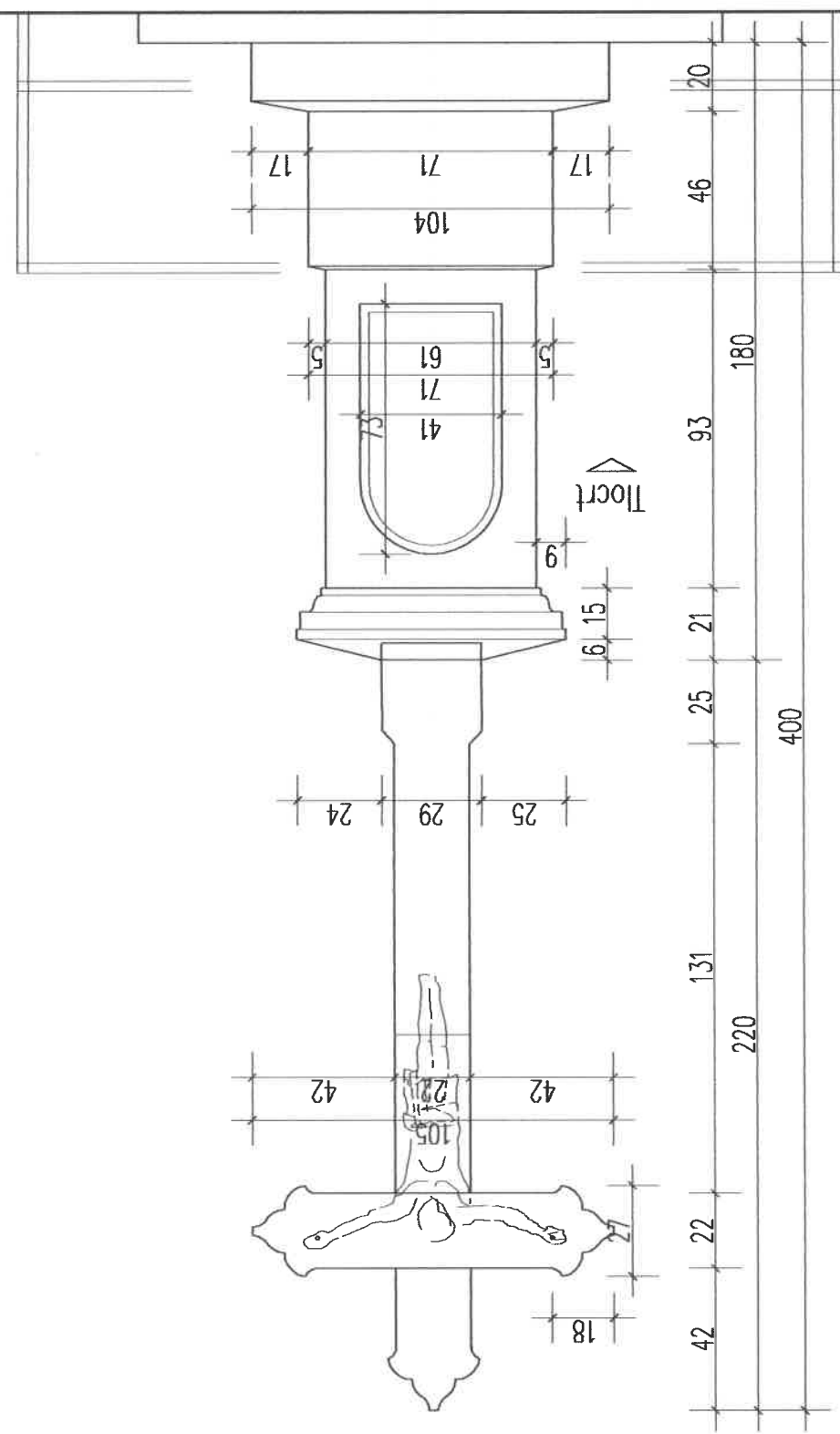
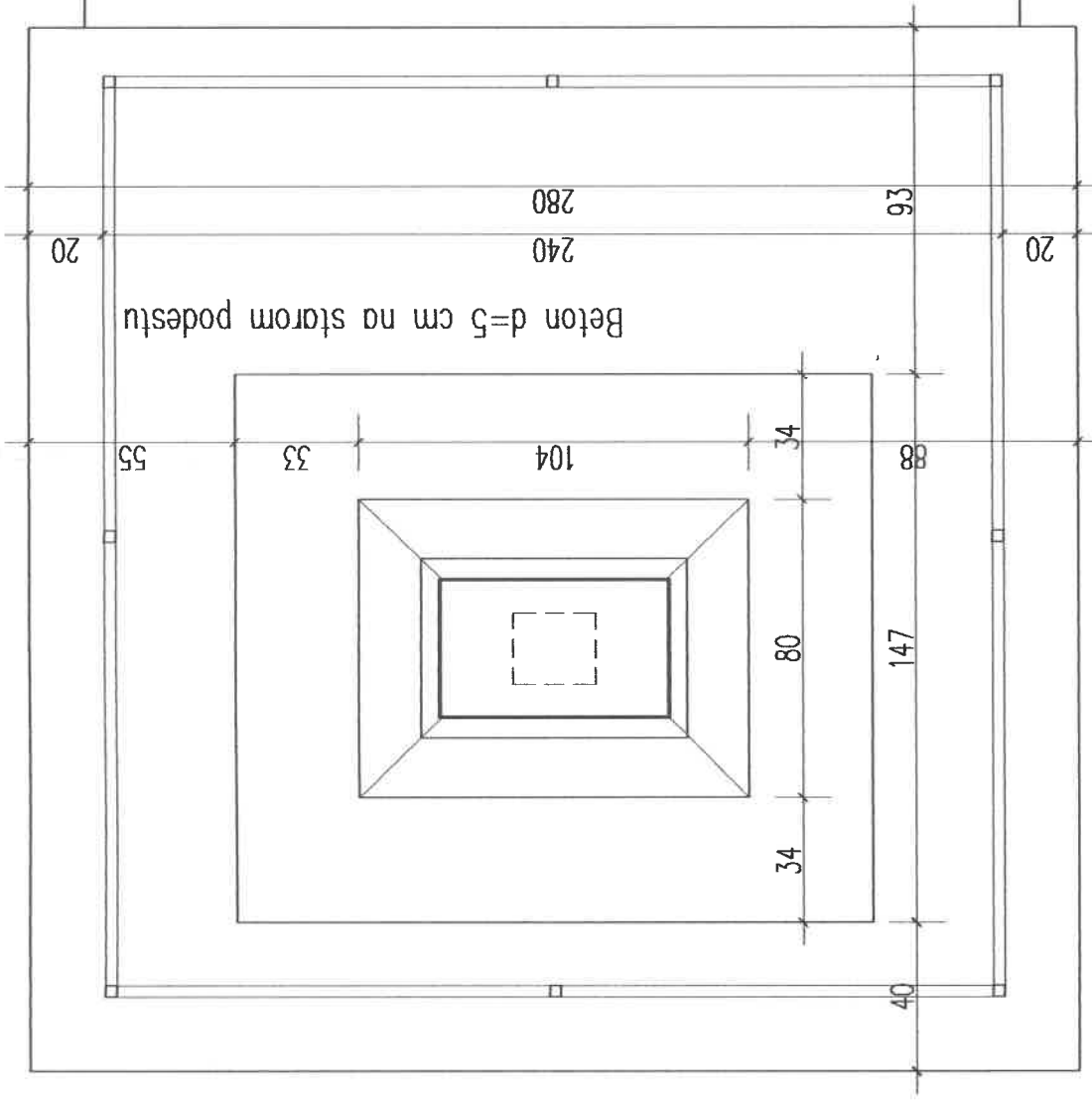

VESNA NOVAK, dipl.ing.arh. URED OVLAŠTENE ARHITEKTICE		PROJEKTANT VESNA NOVAK, dipl.ing.arh. Vesna Novak dipl.ing.arh. Ovlaštenarhitektska URED OVLAŠTENE ARHITEKTICE Vinkovci	CRTEŽ TLOCRT I POGLEDI ATT99
GRADEVINA KRIŽ na raskrižju Ulica Šamac i Sv. Bone	MJESTO VUKOVAR k.č. br. 3885, k.o. Vukovar	TD 04-08/2012	DATUM lipanj 2012.
NARUČITELJ GRAD VUKOVAR	MJERILO 1:20	LIST 02.	

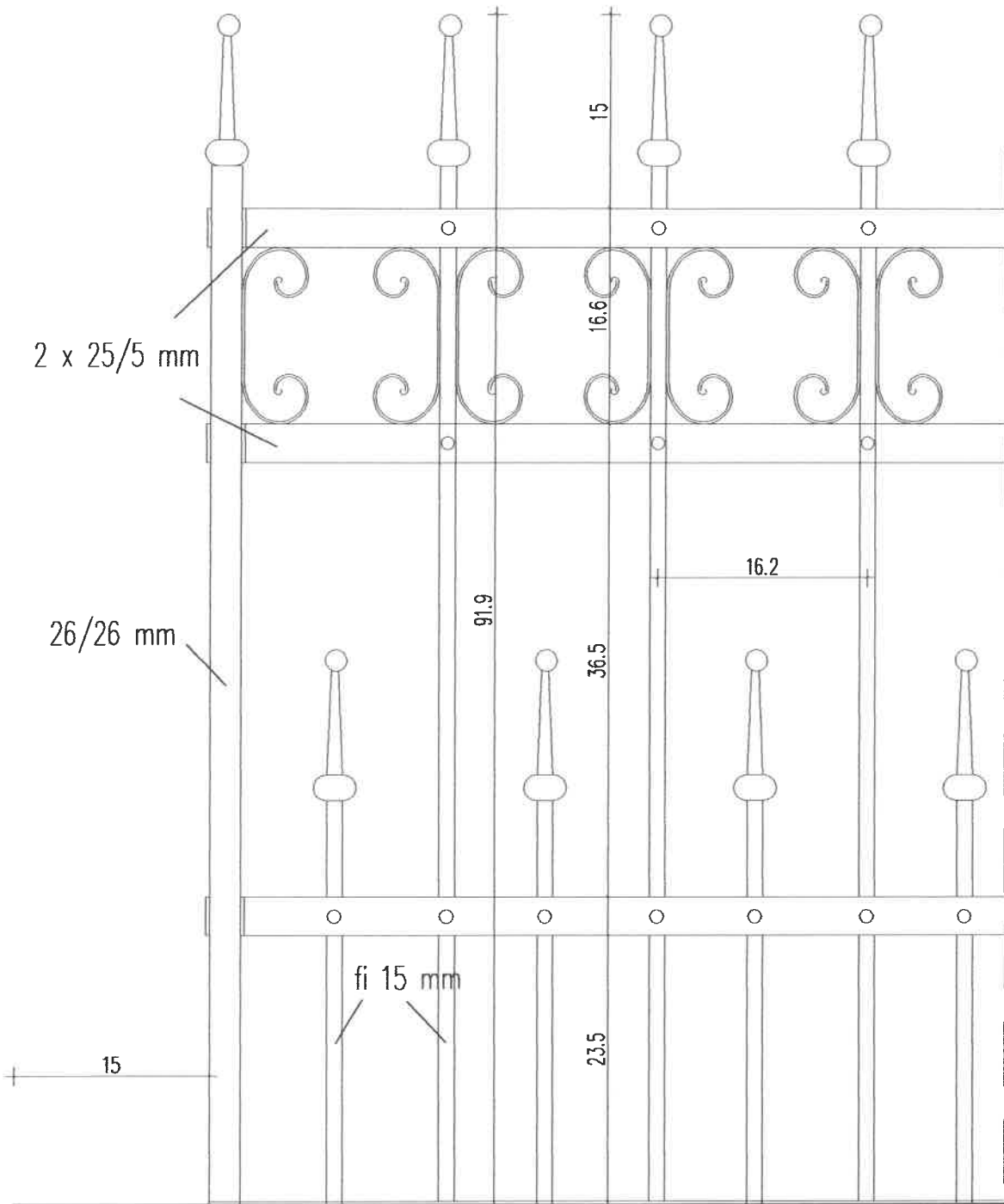

VESNA NOVAK, dipl.ing.arh. URED OVLAŠTENE ARHITEKTICE		PROJEKTANT	VESNA NOVAK, dipl.ing.arh. Vesna Novak dipl. ing. arh. Ovlaštena arhitektica URED OVLAŠTENE ARHITEKTICE Vinkovci		
GRAĐEVINA	KRIŽ na raskrižju Ulica Šamac i Sv. Bone	CRTEŽ DETALJ KOVANE ŽELJEZNE OGRADE NOVO STANJE			
MJESTO	VUKOVAR k.č. br. 3885, k.o. Vukovar				
NARUČITELJ	GRAD VUKOVAR	TD	DATUM	MJERILO	LIST
		04-08/2012	lipanj 2012.	1:5	04.