





**VESNA NOVAK, dipl.ing.arh.  
URED OVLAŠTENE  
ARHITEKTICE**

**Gradevina:**  
KRIŽ  
**Mjesto:**  
VUKOVAR, Ulica Vijeća Europe  
k.č.br. 4754, k.o. Vukovar  
**Naručitelj:**  
GRAD VUKOVAR

**zajednički broj  
projekta:**  
TD 04-11/2012  
**lipanj 2012.**

## **SADRŽAJ:**

- **OPĆI PRILOZI**

- Rješenje o osnivanju Ureda ovlaštenog arhitekta (ujedno i Rješenje o ovlaštenju)
- Očitovanje o konzervatorskim uvjetima

- **ARHITEKTONSKI SNIMAK ZATEČENOG STANJA**

- **PROJEKT OBNOVE**





REPUBLIKA HRVATSKA  
HRVATSKA KOMORA ARHITEKATA  
I INŽENJERA U GRADITELJSTVU

Klasa: UP/I-350-07/00-01/1199  
Urbroj: 314-01-00-2  
Zagreb, 2000-01-03

Na temelju članka 24. Zakona o Hrvatskoj komori arhitekata i inženjera u graditeljstvu (Narodne novine, broj 47/98) a u svezi s člankom 28. Zakona o gradnji ( Narodne novine broj 52/99 ), rješavajući po zahtjevu koji je podnijela, Vesna Novak, dipl.ing.arh., Vinkovci, Matice Hrvatske 10, za samostalno obavljanje poslova ovlaštenog arhitekta , doneseno je sljedeće

RJEŠENJE

1. U Imenik ovlaštenih arhitekata upisan je Vesna Novak, (JMBG 2205965308219), dipl.ing.arh., Vinkovci, pod rednim brojem 1199, s danom upisa 01.01.1999..godine.
2. Upisom u Imenik ovlaštenih arhitekata, Vesna Novak, dipl.ing.arh. stekla je pravo na samostalno obavljanje poslova u okviru strukovnog naziva "ovlašteni arhitekt" i pripadajuće mu pravo na obavljanje strukovnih zadataka ovlaštenog arhitekta .
3. Poslovno sjedište *Ureda ovlaštenog arhitekta* za samostalno obavljanje djelatnosti je u Vinkovcima, Matice Hrvatske 10.
4. Matični broj ureda: 80000304
5. Danom izdavanja ovoga Rješenja ovaj se Ured smatra osnovanim i može započeti s radom.

O b r a z l o ž e n j e

Vesna Novak, dipl.ing.arh. (JMBG 2205965308219), podnijela je Zahtjev za upis u Imenik ovlaštenih arhitekata.

Odbor za upise razreda arhitekata proveo je postupak u povodu dostavljenog Zahtjeva, te je temeljem članka 24. stavka 2. Zakona o Hrvatskoj komori arhitekata i inženjera u graditeljstvu (Narodne novine, broj 47/98), a u svezi sa člankom 5. stavkom 4. i člankom 20. Statuta Hrvatske komore arhitekata i inženjera u graditeljstvu (Narodne novine, broj 40/99), imenovana je upisana u predmetni Imenik.

Upisom u Imenik ovlaštenih arhitekata imenovana je stekla pravo na samostalno obavljanje djelatnosti sukladno članku 28. Zakona o gradnji ( Narodne novine broj 52/99 ), pod uvjetom da nije u radnom odnosu i da će poslove obavljati samostalno u samo jednom uredu.

Na temelju podnesenog Zahtjeva te zakonskih propisa, ocijenjeno je da je udovoljeno svim traženim uvjetima te je riješeno kao u izreci ovoga Rješenja.

#### Pouka o pravnom lijeku

Protiv ovog Rješenja žalba nije dopuštena, ali se može pokrenuti upravni spor podnošenjem tužbe Upravnom sudu Republike Hrvatske, u roku 30 dana od dana primitka ovog Rješenja.

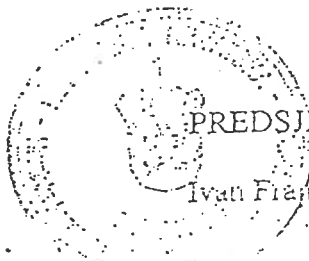

PREDSJEDNIK KOMORE

Ivan Franić, dipl. ing. arh.

#### Dostaviti:

1. Vesna Novak, Vinkovci, Matice Hrvatske 10
2. Područni ured Porezne uprave Vukovar  
Ispostava Vinkovci, Glagoljaška 27, Vinkovci
3. Hrvatski zavod za mirovinsko osiguranje  
Vukovar, Radnički dom, II kat, 32 223 Borovo Naselje
4. Hrvatski Zavod za zdravstveno osiguranje  
Područni ured Vinkovci, Trg J. Runjanina b.b.
5. U Zbirku isprava Komore
6. Pismohrana Komore



REPUBLIKA HRVATSKA

HRVATSKA KOMORA ARHITEKATA  
I INŽENJERA U GRADITELJSTVU

Klasa: UP/I-311-01/09-01/1199  
Urbroj: 314-01-09-4  
Zagreb, 30. travnja 2009. godine

Na temelju članka 24. Zakona o Hrvatskoj komori arhitekata i inženjera u graditeljstvu (Narodne novine, broj 47/98) a u svezi s člancima 50. i 52. Zakona o gradnji (Narodne novine, broj 175/03 i 100/04), i članka 202. stavka 1. Zakona o općem upravnom postupku (Narodne novine br. 53/91 i 103/96), rješavajući po zahtjevu VESNA NOVAK, dipl.ing.arh., LJUDEVITA GAJA 17A, VINKOVCI, za izmjenu rješenja o osnivanju Ureda za samostalno obavljanje poslova projektiranja i stručnog nadzora, Predsjednik Komore donosi

**RJEŠENJE**

o izmjeni Rješenja,

Klasa: UP/I-350-07/00-01/1199 , Urbroj: 314-01-00-2 od 01. ožujka 2000. godine i  
Klasa: UP/I-350-07/01-01/1199, Urbroj: 314-01-01-3 od 03. srpnja 2001. godine

U Rješenjima Klasa: UP/I-350-07/00-01/1199 , Urbroj: 314-01-00-2 od 01. ožujka 2000. godine i Klasa: UP/I-350-07/01-01/1199, Urbroj: 314-01-01-3 od 03. srpnja 2001. godine točka 3. dispozitiva Rješenja mijenja se i glasi:

" Poslovno sjedište Ureda ovlaštene arhitektice VESNA NOVAK za samostalno obavljanje djelatnosti je, VINKOVCI, TRG JOSIPA RUNJANINA 15.

Točke 1., 2., 4., 5., 6. i 7. dispozitiva osnovnog rješenja ostaju nepromijenjene.

**O b r a z l o ž e n j e**

VESNA NOVAK, dipl.ing.arh. podnijela je Zahtjev za promjenu Rješenja o otvaranju Ureda ovlaštene arhitektice, Klasa: UP/I-350-07/00-01/1199 , Urbroj: 314-01-00-2 od 01. ožujka 2000. godine i Klasa: UP/I-350-07/01-01/1199, Urbroj: 314-01-01-3 od 03. srpnja 2001. godine.

S obzirom na nastup nove okolnosti o promjeni adrese Ureda za samostalno obavljanje poslova projektiranja i stručnog nadzora građenja ovlaštene arhitektice VESNA NOVAK, u Upisniku ureda za samostalno obavljanje poslova projektiranja i /ili stručnog nadzora građenja Hrvatske komore arhitekata i inženjera u graditeljstvu, izmijenjeno je osnovno rješenje u točki 3. dispozitiva rješenja

U svemu ostalome osnovno Rješenje ostaje nepromijenjeno.

Na temelju podnesenog Zahtjeva te zakonskih propisa, ocijenjeno je da je udovoljeno svim traženim uvjetima te je riješeno kao u izreci ovoga rješenja.

Pouka o pravnom lijeku

Protiv ovog rješenja nije dopuštena žalba, ali se može pokrenuti upravni spor tužbom koja se podnosi u roku 30 dana primitka ovog rješenja Upravnom sudu Republike Hrvatske.



Dostaviti:

1. VESNA NOVAK, 32100 VINKOVCI, LJUDEVITA GAJA 17a
2. Područna služba HZMO, Trg J.Runjanina bb, 32 100 VINKOVCI
3. HZZO, Trg J.Runjanina bb, 32 100 VINKOVCI
4. Područni ured Porezne uprave, Glagoljaška 27a, P.P. 115, 32 100 VINKOVCI
5. U Zbirku isprava Komore
6. Pismohrana Komore
7. Povrat potvrde o izvršenoj dostavi uz točke 1. do 4.





GRAD VUKOVAR

PRIMLJENO: 27. 12. 2011. / 1698 21

REPUBLIKA HRVATSKA  
MINISTARSTVO KULTURE  
Uprava za zaštitu kulturne baštine  
Konzervatorski odjel u Vukovaru  
32000 Vukovar, Olajnica 19, p.p. 4  
Tel. 032/443 203 fax. 032/443-199

GRAD VUKOVAR  
Upravni odjel za uređenje grada,  
upravljanje gradskom imovinom,  
komunalno gospodarstvo i zaštitu okoliša  
Dr. F. Tuđmana 1, 32000 VUKOVAR

Klasa: 612-08/11-23/ 3347  
Ur.broj: 532-04-22/5-11-3  
Vukovar, 19. 12. 2011.

Predmet: Obnova križa u Ul. Vijeća Europe u Vukovaru na k.č. br. 4754 k.o. Vukovar – očitovanje o konzervatorskim uvjetima, daje se

Povodom vašeg zahtjeva za izdavanje konzervatorskih uvjeta za obnovu križa u Ul. Vijeća Europe u Vukovaru, a nakon uvida u dokumentaciju Konzervatorskog odjela, utvrdili smo da isti nije zaštićeno kulturno dobro i da se ne nalazi se u zaštićenoj Kulturno-povijesnoj cjelini Vukovara. Sukladno navedenom, nismo nadležni za izdavanje posebnih uvjeta zaštite kulturnog dobra temeljem članka 60. u vezi s člankom 6. stavkom 1. točka 9. Zakona o zaštiti i očuvanju kulturnih dobara (NN 69/99, 151/03, 157/03, 87/09, 88/10 i 61/11).

Temeljem odredbi Generalnog urbanističkog plana i Urbanističkog plana uređenja grada Vukovara o zaštiti slike grada, koja obuhvaća izrijekom i križeve i poklonce-kapelice, kao stručno tijelo u zaštiti i očuvanju kulturne baštine, dajemo načelne uvjete i upute za obnovu.

- Križ je potrebno obnoviti u izvornom obliku prema sačuvanim ostacima i prema starim fotografijama koje je potrebno dodatno pronaći jer ne postoje u dokumentaciji Konzervatorskog odjela.
- Dokumentirati zatečeno stanje detaljnim opisom, fotografijama i arhitektonskim snimkom u CAD-tehnici na razini mjerila 1:50 s nacrtima situacije, tlocrtom i najmanje dva karakteristična pogleda.
- Restaurirati izvorne dijelove a nedostajuće rekonstruirati prema izvorniku.
- Završnu obradu i ton obojenja svih elemenata odredit će konzervatorski odjel.
- Potrebno je izraditi projekt obnove s detaljnim troškovnikom i osnovnim nacrtima na razini mjerila 1:50.

U svim fazama planiranja, projektiranja i izvođenja radova poželjne su konzultacije s Konzervatorskim odjelom.

S poštovanjem,

Stručni suradnik  
Andrija Čavar

*A. Čavar*

Pročelnica  
Zdenka Predrijevac, dipl.inž.grad.

*Z. Predrijevac*

Dostaviti:

1. Naslovu
2. Dokumentacija, ovdje
3. Pismohrana, ovdje



**VESNA NOVAK, dipl.ing.arh.  
URED OVLAŠTENE  
ARHITEKTICE**

**Gradevina:**  
KRIŽ  
**Mjesto:**  
VUKOVAR, Ulica Vijeća Europe  
k.č.br. 4754, k.o. Vukovar  
**Naručitelj:**  
GRAD VUKOVAR

**zajednički broj  
projekta:**  
TD 04-11/2012  
lipanj 2012.

**ARHITEKTONSKI  
SNIMAK ZATEČENOG  
STANJA**

**Gradevina:** KRIŽ  
**Mjesto:** VUKOVAR, Ulica Vijeća Europe  
k.č.br. 4754, k.o. Vukovar  
**Naručitelj:** GRAD VUKOVAR  
Dr. Franje Tuđmana 1  
VUKOVAR  
**Projektant:** Vesna Novak, dipl.ing.arh.  
Ured ovlaštene arhitektice

  
Vesna Novak  
dipl.ing.arh.  
Ovlaštena arhitektica  
URED OVLAŠTENE  
ARHITEKTICE  
Vinkovci

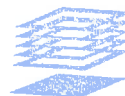

A1199

Vinkovci, lipanj 2012.



**VESNA NOVAK, dipl.ing.arh.**  
**URED OVLAŠTENE**  
**ARHITEKTICE**

**Gradevina:**  
KRIŽ  
**Mjesto:**  
VUKOVAR, Ulica Vijeća Europe  
k.š.br. 4754, k.o. Vukovar  
**Naručitelj:**  
GRAD VUKOVAR

**zajednički broj**  
**projekta:**  
TD 04-11/2012  
lipanj 2012.

## **ARHITEKTONSKI SNIMAK** **ZATEČENOG STANJA**

### **SADRŽAJ:**

- **OPĆI PRILOZI**

- Izjava o imenovanju projektanta

- **TEHNIČKI DIO**

1. Opis

2. Grafički prilozi i fotografije

- Situacija M 1:500

- Tlocrt i pogledi M 1:20

01.

02.



Temeljem Zakona o prostornom uređenju i gradnji (NN 76/07, 38/09, 55/11, 90/11, 50/12, 55/12)  
daje se

## IZJAVA O IMENOVANJU PROJEKTANTA

kojim se Vesna Novak, dipl. ing. arh. imenuje projektantom  
pri izradi Arhitektonskog snimka zatečenog stanja KRIŽA u Ulici Vijeća Europe, u Vukovaru,  
k.č. br. 4754, k.o. Vukovar.

Naručitelj

---

Vinkovci, lipanj 2012.





<p><b>VESNA NOVAK, dipl.ing.arh.</b>  <b>URED OVLAŠTENE</b>  <b>ARHITEKTICE</b></p>	<p><b>Gradevina:</b>  <b>KRIŽ</b>  <b>Mjesto:</b>  <b>VUKOVAR, Ulica Vijeća Europe</b>  <b>k.č.br. 4754, k.o. Vukovar</b>  <b>Naručitelj:</b>  <b>GRAD VUKOVAR</b></p>	<p><b>zajednički broj</b>  <b>projekta:</b>  <b>TD 04-11/2012</b>  <b>lipanj 2012.</b></p>
---	--	--

## 1. Opis

Ovaj projekt izrađen je na zahtjev i prema projektnom zadatku Grada Vukovara, kao Naručitelja, te prema Očitovanju o konzervatorskim uvjetima.

Dio je gradskog projekta Sanacije i obnove križeva i kapelica u gradu Vukovaru.

### OPIS ZATEČENOG STANJA

Križ je smješten na javnoj zelenoj površini u Ulici Vijeća Europe uz kućni broj 133, na k.č. br. 4754 k.o. Vukovar. Izgrađen je 1927. godine.

Tijekom Domovinskog rata križ je znatno oštećen, ali je sačuvan u izvornom obliku.

Križ je izrađen od kamena pješčenjaka (kao bihacit, travertin i sl.) i dimenzija je 99x206 cm, presjeka krakova 17x17 cm, a sastavljen je od dva dijela. Postament se sastoji od tri monolitna bloka ukupne visine 167 cm, tlocrtnih je dimenzija 77x42 cm. Ukupna visina križa od tla iznosi 386 cm.

Oko platoa je ograda od betonskih stupova 22 x 22 x 77 cm koji su povezani međusobno s dva reda šupljih željeznih profila fi 4 cm.

Križ i postolje imaju brojna površinska oštećenja, što od ratnih djelovanja, što od neodržavanja. Vidljiv je visoki stupanj erozije kamena, najviše na samom križu, koji je ranije bio krpan žbukom i betonom s dodanom armaturom. Na kamenom korpusu nedostaje desna ruka.

Vinkovci, lipanj 2012.

**Projektant:**  
**Vesna Novak, dipl.ing.arh.**

Vesna Novak  
 dipl. ing. arh.  
 Ovlaštena arhitektica  
 URED OVLAŠTENE  
 ARHITEKTICE  
 Vinkovci



A1199



**VESNA NOVAK, dipl.ing.arh.  
URED OVLAŠTENE  
ARHITEKTICE**

**Građevina:**  
KRIŽ  
**Mjesto:**  
VUKOVAR, Ulica Vijeća Europe  
k.č.br. 4754, k.o. Vukovar  
**Naručitelj:**  
GRAD VUKOVAR

**zajednički broj  
projekta:**

TD 04-11/2012

lipanj 2012.

## **2. Grafički prilozi i fotografije**





VESNA NOVAK, dipl.ing.arh.  
**URED OVLAŠTENE ARHITEKTICE**

PROJEKTANT VESNA NOVAK, dipl.ing.arh.  
 Vesna Novak  
 dipl.ing.arh.  
 Ovlaštena arhitektica  
 URED OVLAŠTENE  
 ARHITEKTICE  
 Vinkovci



GRAĐEVINA	KRIŽ
MJESTO GRADNJE	VUKOVAR, Ulica Vijeća Europe k.č. br. 4754, k.o. Vukovar
NARUČITELJ	GRAD VUKOVAR

CRTEŽ	SITUACIJA		
TD	DATUM	MJERILO	LIST
04-11/2012	lipanj 2012.	1:500	01.



**VESNA NOVAK, dipl.ing.arh.**  
**URED OVLAŠTENE**  
**ARHITEKTICE**

**Gradevina:**  
**KRIŽ**  
**Mjesto:**  
VUKOVAR, Ulica Vijeća Europe  
k.č.br. 4754, k.o. Vukovar  
**Naručitelj:**  
GRAD VUKOVAR

**zajednički broj**  
**projekta:**  
TD 04-11/2012  
lipanj 2012.



**KRIŽ**

**VESNA NOVAK, dipl.ing.arh.  
URED OVLAŠTENE  
ARHITEKTICE**

**Gradevina:  
KRIŽ  
Mjesto:  
VUKOVAR, Ulica Vijeća Europe  
k.č.br. 4754, k.o. Vukovar  
Naručitelj:  
GRAD VUKOVAR**

**zajednički broj  
projekta:  
TD 04-11/2012  
lipanj 2012.**



Stanje križa 2012. g.





**VESNA NOVAK, dipl.ing.arh.**  
**URED OVLAŠTENE**  
**ARHITEKTICE**

**Gradevina:**  
KRIŽ  
**Mjesto:**  
VUKOVAR, Ulica Vijeća Europe  
k.č.br. 4754, k.o. Vukovar  
**Naručitelj:**  
GRAD VUKOVAR

**zajednički broj**  
**projekta:**  
TD 04-11/2012  
**lipanj 2012.**

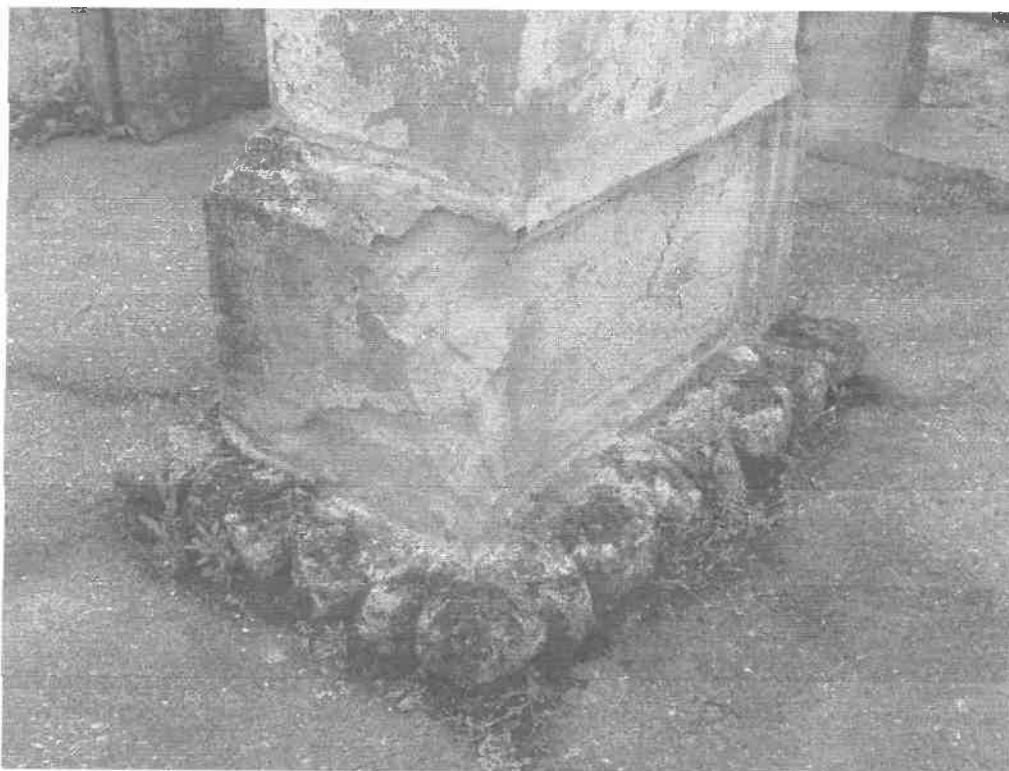

**VESNA NOVAK, dipl.ing.arh.  
URED OVLAŠTENE  
ARHITEKTICE**

**Građevina:**  
KRIŽ  
**Mjesto:**  
VUKOVAR, Ulica Vijeća Europe  
k.č.br. 4754, k.o. Vukovar  
**Naručitelj:**  
GRAD VUKOVAR

**zajednički broj  
projekta:**  
TD 04-11/2012  
**lipanj 2012.**

## PROJEKT OBNOVE

**Građevina:** KRIŽ  
**Mjesto:** VUKOVAR, Ulica Vijeća Europe  
k.č.br. 4754, k.o. Vukovar  
**Naručitelj:** GRAD VUKOVAR  
Dr. Franje Tuđmana 1  
VUKOVAR  
**Projektant:** Vesna Novak, dipl.ing.arh.  
Ured ovlaštene arhitektice

  
Vesna Novak  
dipl. ing. arh.  
Ovlaštena arhitektica  
URED OVLAŠTENE  
ARHITEKTICE  
Vinkovci



A1199

Vinkovci, lipanj 2012.

<p align="center"><b>VESNA NOVAK, dipl.ing.arh.</b>  <b>URED OVLAŠTENE</b>  <b>ARHITEKTICE</b></p>	<p align="center"><b>Gradevina:</b>  KRIŽ  <b>Mjesto:</b>  VUKOVAR, Ulica Vijeća Europe  k.š.br. 4754, k.o. Vukovar  <b>Naručitelj:</b>  GRAD VUKOVAR</p>	<p align="center"><b>zajednički broj</b>  <b>projekta:</b>  <b>TD 04-11/2012</b>    <b>lipanj 2012.</b></p>
--	---	---

## PROJEKT OBNOVE

### SADRŽAJ:

- **OPĆI PRILOZI**

- Izjava o imenovanju projektanta

- **TEHNIČKI DIO**

1. Opis zahvata

2. Troškovnik radova

3. Grafički prilozi

- Situacija	M 1:500	01.
- Tlocrt i pogledi	M 1:20	02.
- Prilazna staza sa stubištem	M 1:50	03.

Temeljem Zakona o prostornom uređenju i gradnji (NN 76/07, 38/09, 55/11, 90/11, 50/12, 55/12)  
daje se

## IZJAVA O IMENOVANJU PROJEKTANTA

kojim se Vesna Novak, dipl. ing. arh. imenuje projektantom  
pri izradi Projekta obnove KRIŽA u Ulici Vijeća Europe, u Vukovaru,  
k.č. br. 4754, k.o. Vukovar.

Naručitelj

---

Vinkovci, lipanj 2012.

<p align="center"><b>VESNA NOVAK, dipl.ing.arh.</b> <b>URED OVLAŠTENE</b> <b>ARHITEKTICE</b></p>	<p align="center"><b>Građevina:</b> KRIŽ <b>Mjesto:</b> VUKOVAR, Ulica Vijeća Europe k.č.br. 4754, k.o. Vukovar <b>Naručitelj:</b> GRAD VUKOVAR</p>	<p align="center"><b>zajednički broj</b> <b>projekta:</b>  <b>TD 04-11/2012</b>  <b>lipanj 2012.</b></p>
--	---	--

## 1. Opis zahvata

Ovaj projekt izrađen je na zahtjev i prema projektnom zadatku Grada Vukovara, kao Naručitelja, te prema Očitovanju o konzervatorskim uvjetima.

Dio je gradskog projekta Sanacije i obnove križeva i kapelica u gradu Vukovaru.

Navedenim očitovanjem o konzervatorskim uvjetima određena je rekonstrukcija cijelog sklopa križa u izvornom obliku, prema zatečenom stanju i prema starim fotografijama.

### OPIS PREDVIĐENIH RADOVA

Zbog vrlo velikih oštećenja, predviđa se kompletna faksimilna rekonstrukcija križa dok se postolje i korpus restauriraju uz rekonstrukciju nedostajućih dijelova.

Kamene dijelove potrebno je očistiti minivošem ili visokotlačnim čistačem s mekanim vrtložnim mlazom, konsolidirati, sanirati oštećenja umjetnim kamenom i kamenom.

Sve stare i nove dijelove potrebno je tonski ujednačiti, te zaštititi protiv smrzavanja - hidrofobirati vodenastom dubinskom podlogom za kamen.

Ogradu je potrebno bravarski popraviti u svemu prema izvornom stanju, opjeskariti i završno zaštititi antikorozivnim premazom (kao Hammerite) u tamnosivom antracit-tonu kovanog željeza.

Betonske stupove ograde potrebno je očistiti minivošem.

Ukloniti ispucalu betonsku ploču platoa i urušeni prilaz s ceste sa stubama, izvesti nove betonske, u svemu prema postojećem obliku.

Nakon završetka radova okolni teren je potrebno sanirati u postojećem obliku.

Prije ugradbe, potrebno je dobiti suglasnost projektanta i nadzora, a preporuča se i Konzervatorskog odjela, za sve materijale i radove, u vidu uzoraka.

Restauratorske radove obavljaju restauratori kamena s iskustvom na sličnim poslovima ili s licencom Ministarstva kulture.

Vinkovci, lipanj 2012.

**Projektant:**  
**Vesna Novak, dipl.ing.arh.**

*Vesna Novak*  
dipl.ing.arh.  
Ovlaštena arhitektica  
URED OVLAŠTENE  
ARHITEKTICE  
Vinkovci



A1199

**VESNA NOVAK, dipl.ing.arh.**  
**URED OVLAŠTENE**  
**ARHITEKTICE**

**Gradevina:**  
KRIŽ  
**Mjesto:**  
VUKOVAR, Ulica Vijeća Europe  
k.š.br. 4754, k.o. Vukovar  
**Naručitelj:**  
GRAD VUKOVAR

**zajednički broj**  
**projekta:**  
**TD 04-11/2012**  
**lipanj 2012.**

## **2. Troškovnik radova**

VESNA NOVAK, dipl. ing. arh. URED OVLAŠTENE ARHITEKTICE		Građevina: Križ Vukovar, Ul. Vijeća Europe			str. 1 svibanj 2012. TD 04-11/2012
Br.st.	VRSTA RADA	Jed. mj.	Količina	Jed. cijena (Kn)	UKUPNO (Kn)
	<p>Napomena: u cijenu svih stavki svih radova uključiti sve nužne predradnje i završne radnje, sav rad i materijal, pomoćne elemente, radne skele, podupiranja, osiguranja i sl., dovoze, odvoze, utovare, istovare, lokalni transport do mjesta ugradnje, potrebna ispitivanja i pribavljanja atesta, izradu potrebnih uzoraka i sve drugo do potpune gotovosti pojedine stavke.</p> <p><b>1. PRIPREMNI RADOVI, DEMONTAŽE, RUŠENJA</b></p> <p>1. Pažljiva demontaža cijelog križa s transportom u radionicu. Demontažu izvesti u suradnji s restauratorom kamena. U stavku su uključeni svi pomoćni materijali i radovi.</p> <p>2. Uklanjanje stupova ograde, sokla, betonske ploče platoa i prilaza sa stubištem debljine 8-10 cm, s odlaganjem šuta na privremeno gradilišno odlagalište.</p> <p>3. Utovar i odvoz otpadnog materijala sa privremenog gradilišnog odlagališta na gradsku deponiju udaljenu do 7 km. U cijenu stavke uključiti i troškove korištenja i uređenja deponije, te istovar na deponiji.</p>				
	<b>UKUPNO 1.:</b>				
	<p><b>2. ZEMLJANI RADOVI</b></p> <p>1. Izrada podložnog sloja šljunka debljine 15 cm za betonsku ploču platoa i prilaza sa stubištem. U cijenu uključiti i zemljani iskop u tlu III. kat. dubine 15 cm, niveliranje, utovar i odvoz na privremeno gradilišno odlagalište.</p> <p>2. Planiranje i zatavljenje okolnog terena nakon radova. Sjetva travne smjese na isplaniranu površinu 5 dkg/m<sup>2</sup>. Ježenje i valjanje, te jednokratno zalijevanje. Zasijavanje travnom smjesom.</p>				
	<b>UKUPNO 2.:</b>				

VESNA NOVAK, dipl. ing. arh. URED OVLAŠTENE ARHITEKTICE		Građevina: Križ Vukovar, Ul. Vijeća Europe			str. 2 svibanj 2012. TD 04-11/2012
Br.st.	VRSTA RADA	Jed. mj.	Količina	Jed. cijena (Kn)	UKUPNO (Kn)
<b>3.</b>	<b>BETONSKI RADOVI</b>				
1.	Izrada betonske podne ploče platoa i prilazne staze sa stubištem, betonom C16/20, u običnoj oplati. Armirati čeličnom armaturnom mrežom Q131.  Stavka obuhvaća razastiranje i sav potreban materijal i alat za ugradnju.	m2	17,00		
2.	Dobava materijala i izrada novih stupova ograde dimenzija 22x22x87 cm, od armiranog betona C 25/30 (MB-30). Armirati s 4 fi 12, vilice fi 6/15 cm. U stavku je uključena i dobava materijala i izrada sokla visine 10 cm od armiranog betona C 25/30. Stupovi i sokl se naknadno žbukaju vodoodbojnom cementnom žbukom (kao češka glazura). U cijenu uključiti sve materijale i radove do kompletnog dovršenja (oplata, armatura i sve drugo). a) stupovi b) sokl širine 22 cm, visine 10 cm.	kom m	9,00 12,00		
3.	Izrada "češke" glazure sokla, platoa i stupova ograde. Stavkom obuhvaćeni svi radovi i materijali do kompletnog dovršenja.	m2	20,00		
	<b>UKUPNO 3.:</b>				
<b>4.</b>	<b>BRAVARSKI RADOVI</b>				
1.	Popravak horizontala ograde od šupljih željeznih profila fi 4 cm, u svemu prema postojećem stanju. Opjeskariti i završno zaštititi antikorozivnim premazom (kao Hammerite) u dva sloja, u tamnosivom antracit-tonu kovanog željeza. Stavka obuhvaća demontažu, popravak, odvoze, dovoze, ponovnu montažu, bojanje i sve do potpune gotovosti stavke.	kompl.	1,00		
	<b>UKUPNO 4.:</b>				



VESNA NOVAK, dipl. ing. arh. URED OVLAŠTENE ARHITEKTICE		Građevina: Križ Vukovar, Ul. Vijeća Europe			str. 3 svibanj 2012. TD 04-11/2012
Br.st.	VRSTA RADA	Jed. mj.	Količina	Jed. cijena (Kn)	UKUPNO (Kn)
<b>5.</b>	<b>RESTAURATORSKI RADOVI</b>				
	<i>Restauratorske radove obavljaju restauratori kamena s iskustvom na sličnim poslovima ili s licencom Ministarstva kulture.</i>				
1.	Čišćenje postojećih kamenih elemenata visokotlačnim čistačem s mekanim vrtložnim mlazom. Obiti „zakrpe“ od morta. Stupanj čišćenja se mora izvesti prema probnoj površini.	kompl.	1,00		
2.	Konsolidacija (učvršćivanje) postojećih kamenih elemenata natapanjem kemijskim sredstvom.	kompl.	1,00		
3.	Sanacija površinskih oštećenja postojećih kamenih dijelova, zapunjavanjem manjih oštećenja masom od umjetnog kamena, a na mjestima većih oštećenja isijecanjem i umetanjem novih dijelova (tašeliranjem). Tonsko usklađivanje restauriranih površina sa originalnim dijelovima.				
	Iskaz količina je dan paušalno, po jedno zapunjavanje i jedno tašeliranje dimenzija cca 10x10cm na svakom kamenom dijelu.	kompl.	6,00		
4.	Dobava materijala, izrada i montaža novog križa od pješčenjaka (kao bihacit i, travertin sl.), dimenzija 99 x 206 cm, presjeka krakova 17x17 cm.	kom	1		
5.	Restauriranje kamenog korpusa: demontaža i montaža, čišćenje, retuš, konsolidacija, domodeliranje.	kom	1		
6.	Spajanje kamenih dijelova sidrima od nehrđajućeg čelika. Obračun po predvidivom broju lomova/spojeva.	kom	6		
7.	Zaštita svih novih i starih kamenih dijelova protiv smrzavanja - hidrofobiranje vodenastom dubinskom podlogom za kamen.	kompl.	1,00		
8.	Ličenje slova uklesanih na postamentu u jednom tonu po uputi Konzervatorske službe.	kompl.	1,00		
	<b>UKUPNO 5.:</b>				

	<b>VESNA NOVAK, dipl. ing. arh.</b> <b>URED OVLAŠTENE ARHITEKTICE</b>	Građevina: Križ Vukovar, Ul. Vijeća Europe			str. 4 svibanj 2012. TD 04-11/2012
Br.st.	VRSTA RADA	Jed. mj.	Količina	Jed. cijena (Kn)	UKUPNO (Kn)
	<b>REKAPITULACIJA</b>  <b>1. PRIPREMNI RADOVI, DEMONTAŽE, RUŠENJA</b>  <b>2. ZEMLJANI RADOVI</b>  <b>3. ZIDARSKI RADOVI</b>  <b>4. BRAVARSKI RADOVI</b>  <b>5. RESTAURATORSKI RADOVI</b>				
	<b>SVEUKUPNO :</b>				

**VESNA NOVAK, dipl.ing.arh.**  
**URED OVLAŠTENE**  
**ARHITEKTICE**

**Gradevina:**  
KRIŽ  
**Mjesto:**  
VUKOVAR, Ulica Vijeća Europe  
k.č.br. 4754, k.o. Vukovar  
**Naručitelj:**  
GRAD VUKOVAR

**zajednički broj**  
**projekta:**  
TD 04-11/2012  
**lipanj 2012.**

### **3. Grafički prilozi**



Vijeća Europe

križ



VESNA NOVAK, dipl.ing.arh. URED OVLAŠTENE ARHITEKTICE		PROJEKTANT VESNA NOVAK, dipl.ing.arh. Vesna Novak dipl.ing.arh. Ovlaštena arhitektica URED OVLAŠTENE ARHITEKTICE Vinkovci		 A1199	
GRAĐEVINA	KRIŽ	CRTEŽ		SITUACIJA	
MJESTO GRADNJE	VUKOVAR, Ulica Vijeća Europe k.č. br. 4754, k.o. Vukovar	TD	DATUM	MJERILO	LIST
NARUČITELJ	GRAD VUKOVAR	04-11/2012	lipanj 2012.	1:500	01.

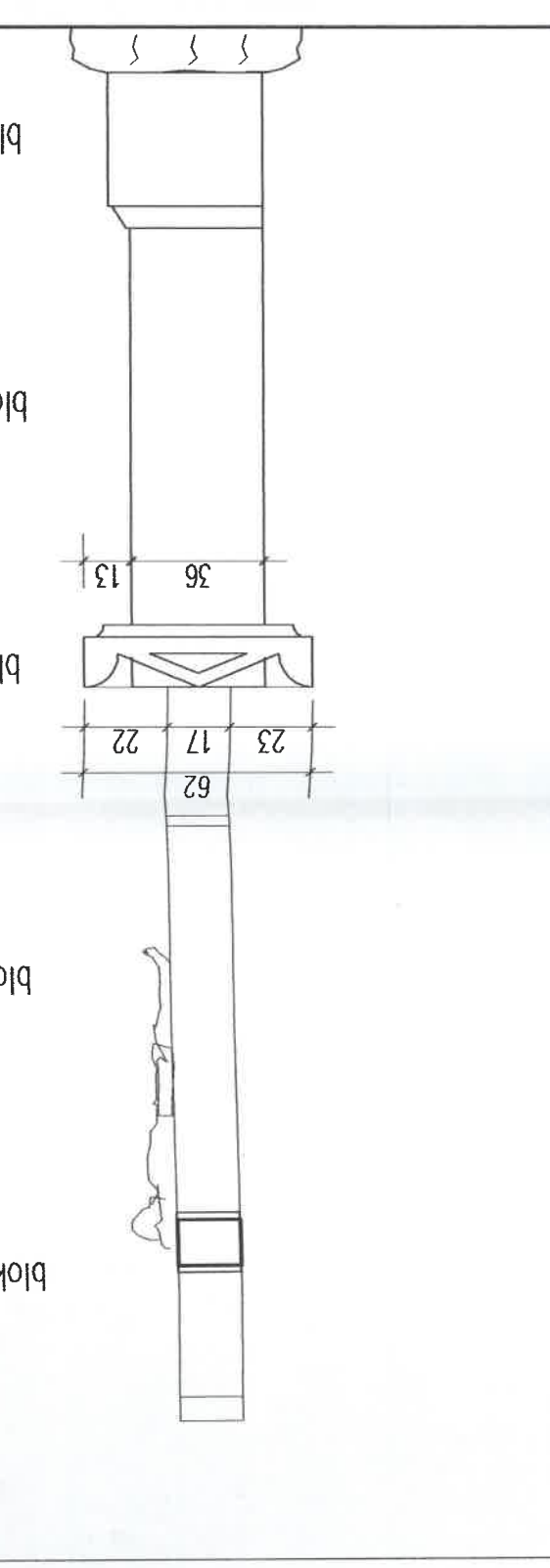
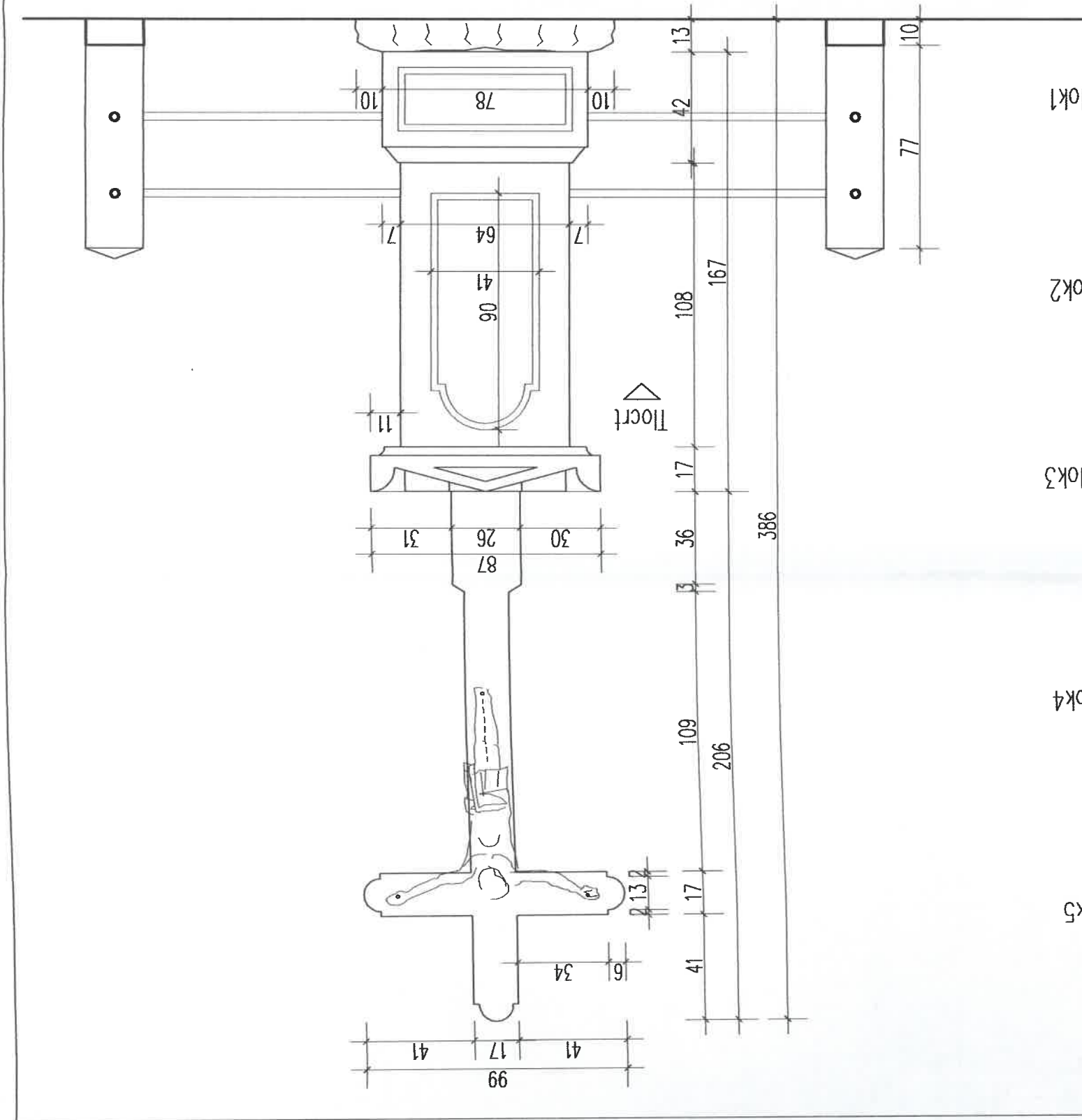
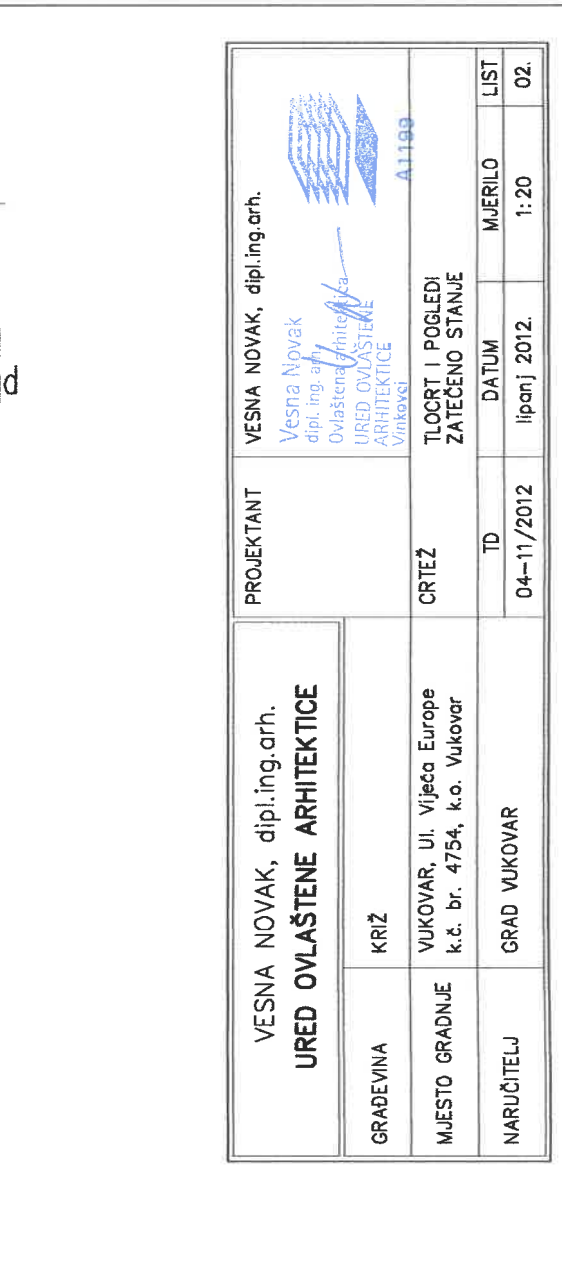
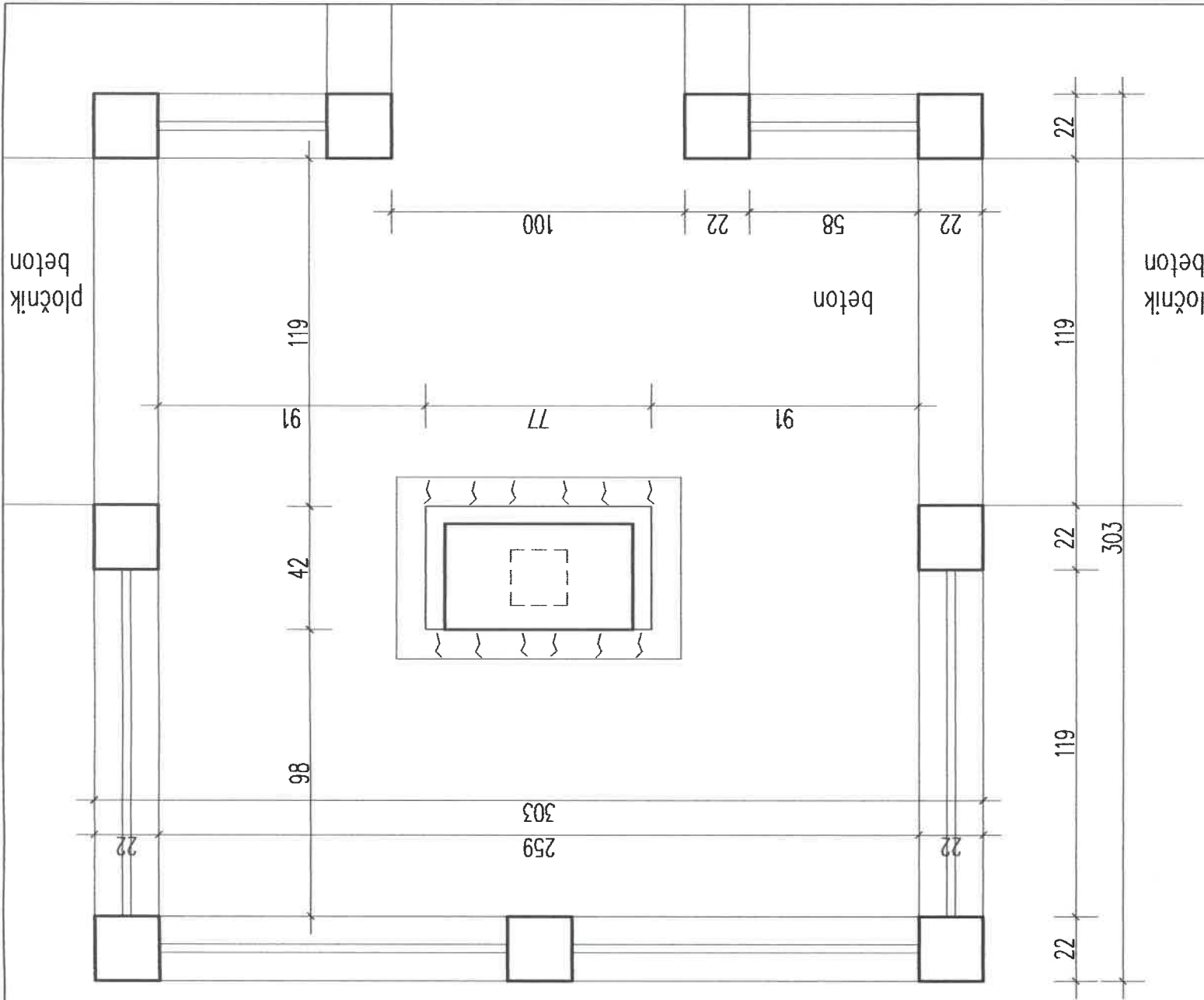

VESNA NOVAK, dipl.ing.arh.		PROJEKTANT		VESNA NOVAK, dipl.ing.arh.	
URED OVLAŠTENE ARHITEKTICE		CRTEŽ		VESNA NOVAK, dipl.ing.arh.	
GRADEVINA	KRIŽ	TLOCRT I POGLEDI ZATEČENO STANJE		VESNA NOVAK, dipl.ing.arh.	
MJESTO GRADNJE	VUKOVAR, Ul. Vijeća Europe k.č. br. 4754, k.o. Vukovar	TD		VESNA NOVAK, dipl.ing.arh.	
NARUČITELJ	GRAD VUKOVAR	DATUM		VESNA NOVAK, dipl.ing.arh.	
		04-11/2012		VESNA NOVAK, dipl.ing.arh.	
		lipanj 2012.		VESNA NOVAK, dipl.ing.arh.	
		MJERILO		VESNA NOVAK, dipl.ing.arh.	
		1:20		VESNA NOVAK, dipl.ing.arh.	
		LIST		VESNA NOVAK, dipl.ing.arh.	
		02.		VESNA NOVAK, dipl.ing.arh.	



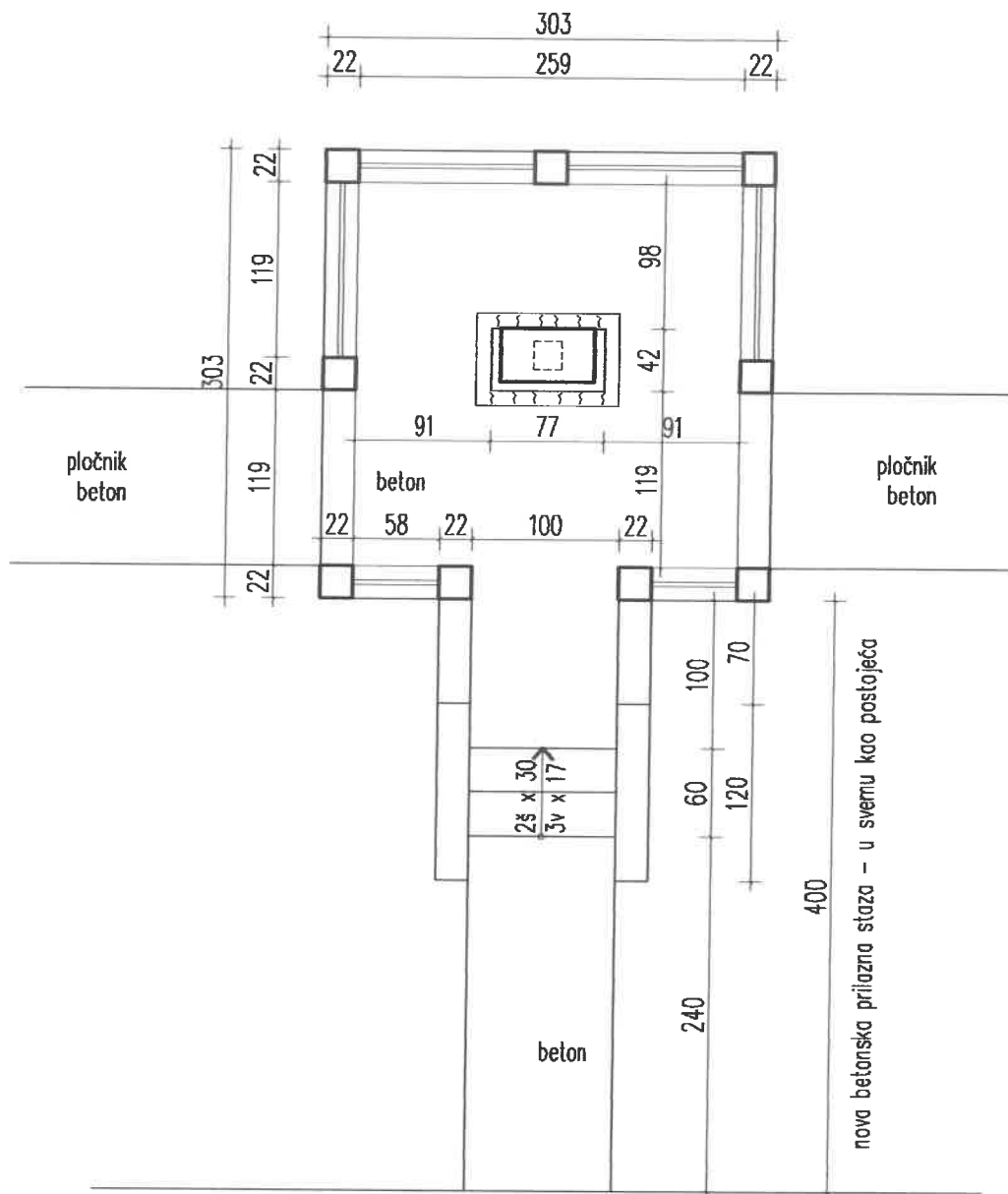

Ul. Vijeća Europe

VESNA NOVAK, dipl.ing.arh. <b>URED OVLAŠTENE ARHITEKTICE</b>		PROJEKTANT	VESNA NOVAK, dipl.ing.arh.		
GRADEVINA	KRIŽ		Vesna Novak dipl.ing.arh. Ovlaštena arhitektica URED OVLAŠTENE ARHITEKTICE Vukovar		
MJESTO GRADNJE	VUKOVAR, Ulica Vijeća Europe k.č. br. 4754, k.o. Vukovar	CRTEŽ	PRILAZNA STAZA SA STUBIŠTEM NOVO STANJE		
NARUČITELJ	GRAD VUKOVAR	TD	DATUM	MJERILO	LIST
		04-11/2012	lipanj 2012.	1:50	03.